

# **RUPES<sup>®</sup>**



## **RP84**

Rifilatore  
Edge trimmer  
Affleureuse  
Oberfräse  
Fresadora de cantos  
Bovenfrees  
Фрезеровочная машина

**ISTRUZIONI PER L'USO E LA MANUTENZIONE  
OPERATING AND MAINTENANCE INSTRUCTIONS  
NOTICE D'EMPLOI ET D'ENTRETIEN  
BEDIENUNGS-UND WARTUNGSANLEITUNG  
INSTRUCCIONES DE USO Y MANUTENCION  
AANWIJZINGEN VOOR HET GEBRUIK EN HET ONDERHOUD  
ИНСТРУКЦИЯ ПО ЭКСПЛУАТАЦИИ И ОБСЛУЖИВАНИЮ**



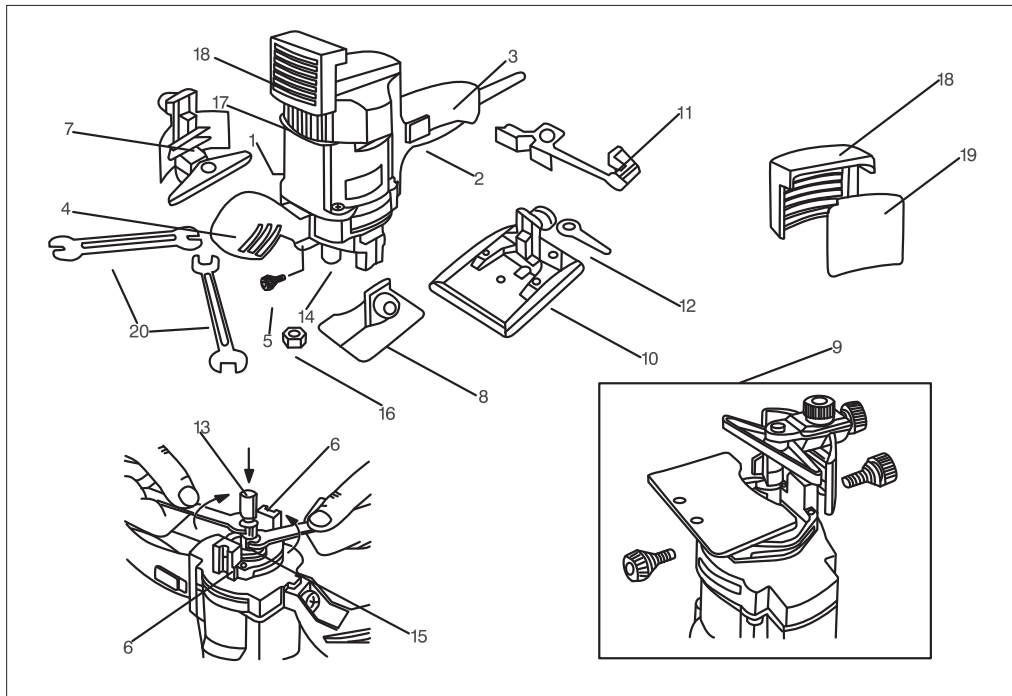

**ISTRUZIONI ORIGINALI PER L'USO  
E LA MANUTENZIONE**



Leggere tutte queste istruzioni prima di azionare il presente prodotto.



Indicazioni importanti per la sicurezza dell'utilizzatore

**ORIGINAL OPERATING AND MAIN-  
TENANCE INSTRUCTIONS**



Read the following instruction first before operate the product



Important safety indications

**NOTICE ORIGINAL D'EMPLOI ET  
D'ENTRETIEN**



Lire toutes ces instructions avant d'actionner le présent produit.



Indications importantes pour la sécurité de l'utilisateur

**ORIGINAL-BEDIENUNGS-UND  
WARTUNGSANLEITUNG**



Lesen Sie zuerst die folgenden Anweisung bevor Sie das Gerät bedienen.



Wichtige Sicherheitsangaben

**INSTRUCCIONES ORIGINAL DE  
USO Y MANUTENCION**



Antes de accionar este producto es necesario leer todas estas instrucciones



Indicaciones importantes para la seguridad del usuario

**AANWIJZINGEN VOOR HET GE-  
BRUIK EN HET ONDERHOUD ORI-  
GINEEL**



Lees de volgende instructie voor u het product gebruikt



Belangrijke veiligheidsinstructies

**ИНСТРУКЦИЯ ПО ЭКСПЛУАТАЦИИ  
И ОБСЛУЖИВАНИЮ  
ОРИГИНАЛЬНЫЙ**



Следует прочитать все эти инструкции прежде, чем приводить в работу.



Важные указания для безопасности пользователя



MODELLO	RP84
CLASSE DI PROTEZIONE	II
TENSIONE DI LAVORO	230 V - 50 Hz
CORRENTE ASSORBITA	1,7 A
POTENZA ASSORBITA	350 W
GIRI / MINUTO	20.000
DIAMETRO PINZA DI SERRAGGIO mm	6
MASSA Kg	2,0

## AVVERTENZE GENERALI

### **NORME PER LA SICUREZZA E LA PREVENZIONE DEGLI INFORTUNI**

Le istruzioni per la sicurezza e la prevenzione degli infortuni sono riportate nel fascicolo "INDICAZIONI PER LA SICUREZZA" che costituisce parte integrante della presente documentazione; il libretto d'istruzioni per l'uso riporta solamente le informazioni aggiuntive strettamente correlate all'uso specifico della macchina.

Ogni operazione sulla macchina venga eseguita a spina disinserita.

Prima dell'azionamento la macchina sia saldamente impugnata e non sia a contatto con la superficie di lavoro.

Le frese siano correttamente montate e fissate.

Assicurarsi che le scintille provocate durante la lavorazione non creino pericolo investendo persone o incendiare sostanze infiammabili.

Durante l'utilizzo della macchina si possono formare polveri, schegge, trucioli o si possono toccare parti rotanti della stessa: a causa dei rischi che possono insorgere si raccomanda di utilizzare sempre tutti i D.P.I. (dispositivi di protezione individuale, quali guanti, cuffie, occhiali protettivi, maschere per protezioni delle vie respiratorie ecc.) secondo le normative di legge vigenti per prevenire o ridurre le possibilità di incidenti.

L'impiego prolungato della macchina può provocare danni all'udito: indossare cuffie di protezione.

**Attenzione:** l'utensile continua per alcuni secondi a funzionare dopo lo spegnimento. Le frese possono raggiungere temperature elevate: fate attenzione al pericolo di lesioni a persone o cose o al pericolo d'incendio.

### **UTILIZZO CONFORME AGLI SCOPI PREVISTI**

Verificare prima dell'uso che le caratteristiche di lavoro delle frese siano compatibili con quelle dell'utensile e che non siano rotte o usurate.

Verificare che le frese siano montate, maneggiate e conservate con cura secondo le indicazioni del costruttore.

Non utilizzare alcun sistema di adattamento per frese con codoli diversi da quelli specificati.

La macchina non deve funzionare in ambiente umido o in presenza di gas o liquidi infiammabili.

Controllare che il pezzo da lavorare sia sufficientemente fissato.

In caso di utilizzo non conforme agli scopi previsti, l'utilizzatore si assume ogni responsabilità per eventuali danni ed incidenti.

## **PARTI DELLA MACCHINA**

- 1 - Etichetta di identificazione
- 2 - Interruttore di inserimento-disinserimento
- 3 - Impugnatura
- 4 - Impugnatura ausiliaria
- 5 - Vite di fissaggio per l'impugnatura ausiliaria
- 6 - Asole per fissaggio accessori
- 7 - Piastra con guida diritta orientabile o rotella
- 8 - Contropiastra di guida in profondità
- 9 - Dispositivo di posizionamento per rifilare e relative viti di fissaggio
- 10 - Piastra con guida per fresare cave
- 11 - Dispositivo di guida e posizionamento per fresare cave
- 12 - Guida-fresa maggiorato
- 13 - Fresa
- 14 - Albero portapinza
- 15 - Pinza portafresa
- 16 - Dado di serraggio pinza portafresa
- 17 - Feritoie per ventilazione motore
- 18 - Griglia portafiltra
- 19 - Filtro antipolvere
- 20 - Chiavi di servizio

## **MESSA IN FUNZIONE**

Prima di mettere in funzione la macchina accertarsi che:

- l'imballo sia integro e non mostri segni di danneggiamento dovuti a trasporto e magazzinaggio;
- la macchina sia completa; controllare che numero e natura dei componenti siano conformi a quanto riportato sul presente libretto;
- la fonte di energia e le prese di corrente a disposizione possano sopportare il carico indicato in tabella e riportato sulla targhetta di identificazione della macchina il cui facsimile, con spiegazioni, è riportato a pag. 7.

## **MONTAGGIO DELLA MACCHINA**

- Montare l'impugnatura ausiliaria (4) a mezzo della apposita vite (5);
- posizionare il filtro antipolvere (19) nella griglia (18) quindi montare a pressione il tutto sul corpo macchina;
- montare gli accessori idonei al lavoro da eseguire.

## **MONTAGGIO DELLE FRESE**

- A seconda degli accessori montati, le frese devono essere montate prima o dopo gli stessi;
- allentare il dado di serraggio (16) ed inserire il codolo delle frese nella pinza (15);
- mantenendo fermo con una delle chiavi in dotazione l'albero portapinza (14) serrare il dado (16) curando che le frese siano centrate e ben serrate.

## **SOSTITUZIONE DELLE FRESE**

- Con le chiavi in dotazione allentare il dado (16) mantenendo fermo l'albero portapinza;
- sostituire le frese e serrare nuovamente.

## **MONTAGGIO DEGLI ACCESSORI**

### **PER RIFILARE BORDI**

- Montare posizionando nelle asole (6) gli accessori (7) e (8) e fissarli con le apposite viti, interponendo le rondelle elastiche in dotazione;
- a seconda che si lavori su bordi diritti oppure curvi o irregolari usare la guida diritta o la rotella;
- regolare opportunamente le frese mediante il dispositivo di posizionamento (9) e bloccare con le relative viti.

### **PER FRESARE CAVE**

- se necessario sostituire al guida-fresa posto sulla piastra di guida (7), il guida-fresa con diametro maggiorato (12);
- montare una fresa di dimensioni appropriate;
- se necessario, montare e posizionare il dispositivo di guida e regolazione (11).

## **UTENSILI DI LAVORO AMMESSI**

Frese con gambo Ø 6 mm.

## **PRIMA DELLA MESSA IN SERVIZIO**

Accertarsi che:

- la fonte di energia sia conforme alle caratteristiche della macchina;
- cavo di alimentazione e relativa spina siano in perfetto stato;
- l'interruttore di inserimento/disinserimento sia efficiente operando però, a spina disinserita;
- tutti i componenti della macchina siano montati correttamente e non presentino segni di danneggiamento;
- le feritoie di ventilazione non siano ostruite (17);
- le frese siano correttamente fissate (13).

## **AVVIAMENTO E FERMATA**

- Avviamento: spingere in avanti la slitta dell'interruttore (2).
- Fermata: riportare indietro l'interruttore (2).

## **FUNZIONAMENTO DI PROVA**

Avviare la macchina e controllare che non siano presenti vibrazioni anomale o che le frese girino centrate.

**In caso contrario spegnere la macchina immediatamente e provvedere ad eliminare le anomalie.**

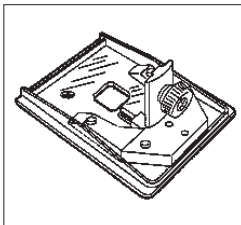
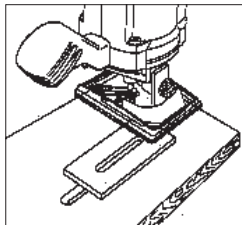
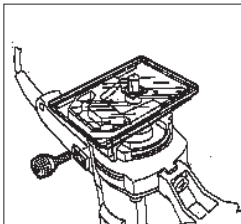
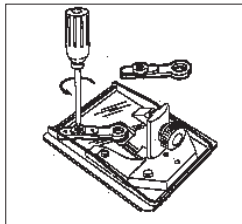
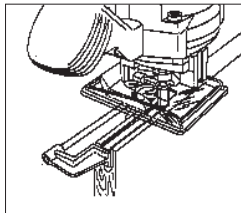
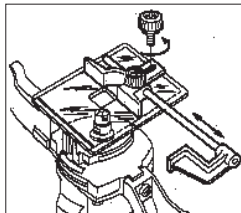
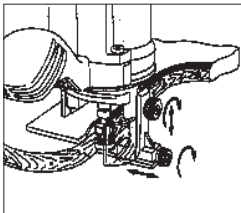
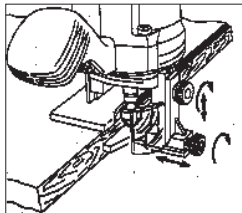

### **MANUTENZIONE**

Tutte le operazioni vanno eseguite a spina disinsertita.

A fine lavoro, od in caso di necessità: pulire con getto di aria compressa il corpo macchina e il filtro antipolvere prestando particolare attenzione alla pulizia delle feritoie di ventilazione del motore.

**Non sono ammessi altri interventi da parte dell'utente.**

Per la manutenzione e la periodica pulizia delle parti interne, come spazzole, cuscinetti, ingranaggi, etc. o altre necessità rivolgersi ai Centri di Assistenza autorizzati.

### **SICUREZZA ELETTRICA - BASSA TENSIONE**

Le prove/verifiche sono state eseguite in accordo alle norme: EN 60745-1 sicurezza degli utensili elettrici a motore portatili EN 60745-2-15 norme particolari per rifilatori.

### **SCHERMATURA CONTRO I RADIODISTURBI**

Le macchine sono conformi agli effetti della prevenzione ed eliminazione dei radiodisturbi misurati secondo le norme EN55014-1+EN55014-2; EN61000-3-2+EN61000-3-3.

### **FORMAZIONE DI RUMORE**

Il livello equivalente di pressione sonora (rumorosità) è di 84,5 dB (A), misurati secondo le norme EN ISO 3744 + UNI EN ISO 11202.

**Attenzione: indossare adeguati presidi per la difesa dell'udito! (vedi avvertenze generali).**

### **VALORE MEDIO DELL'ACCELERAZIONE**



Il valore quadratico medio dell'accelerazione è inferiore a 2,5 m/sec<sup>2</sup> misurati secondo le norme UNI EN28662 + UNI EN ISO 5349.

## GARANZIA

Tutte le macchine costruite dalla **RUPES** Spa sono garantite per 12 mesi dalla data di acquisto contro difetti di materiale e di fabbricazione. Le macchine devono essere utilizzate esclusivamente con accessori e ricambi originali **RUPES**: si declina ogni responsabilità per danni o incidenti provocati dall'inosservanza della presente norma che causa anche il decadimento della garanzia. La garanzia decade qualora non vengano rispettate le prescrizioni del presente libretto o qualora venga fatto uso improprio della macchina. Decade altresì se la macchina viene smontata o manomessa o se vi sono evidenti danni derivanti da cattiva cura della stessa. **La garanzia è subordinata alla**

## TARGHETTA DI IDENTIFICAZIONE DELLA MACCHINA

### POSIZIONAMENTO E SIGNIFICATO DEI DATI

1. Tipo della macchina.
2. Tensione nominale di lavoro in Volt (V).
3. Frequenza di lavoro in Hertz (Hz).
4. Corrente assorbita espressa in Ampere (A). Accertarsi che la linea elettrica cui viene allacciata la macchina possa agevolmente sopportare almeno la corrente indicata.
5. Potenza assorbita espressa in Watt (W).
6. Numero di matricola o di serie della macchina.
7. Dati tecnici della macchina.
8. Numero di giri/min.
9. Il doppio quadrato indica che la macchina è in doppio isolamento e quindi non necessita di messa a terra tramite il cordone di alimentazione.
10.  Leggere tutte queste istruzioni prima di azionare il presente prodotto.
11.  Dispositivi di protezione individuale.
12.  Il prodotto, in ottemperanza alla Direttiva Europea 2002/96/CE (RAEE) +2003/108/CE e alla sua attuazione nel diritto nazionale, quando giunge a fine vita, non deve essere disperso nell'ambiente o gettato tra i rifiuti domestici, ma deve essere smaltito presso i centri di raccolta differenziata autorizzati (contattare le autorità locali competenti per conoscere dove smaltire il prodotto secondo le norme di legge). Il corretto smaltimento del prodotto contribuisce alla tutela della salute e alla salvaguardia dell'ambiente. Lo smaltimento abusivo del prodotto comporta sanzioni a carico dei trasgressori.

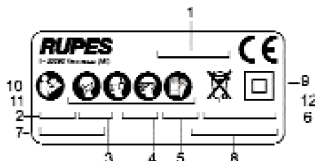

**compilazione del tagliando riportato sull'ultima pagina di copertina del presente libretto d'istruzioni.** In caso di accertato malfunzionamento la macchina, accompagnata dal certificato di garanzia, dovrà essere consegnata o spedita franco di porto, non smontata e nell'imballaggio originale, al fabbricante o ad un Centro di Assistenza autorizzato riportato nell'elenco allegato al presente libretto. In ogni caso la garanzia non dà diritto alla sostituzione della macchina. La **RUPES** Spa si riserva di apportare qualsiasi modifica alle caratteristiche tecniche o estetiche dei propri prodotti senza preavviso. Non si assume nessuna responsabilità per eventuali errori di stampa. Il presente stampato annulla e sostituisce i precedenti.

## DICHIARAZIONE DI CONFORMITÀ

Anno di apposizione della marcatura  96

Dichiariamo sotto la nostra esclusiva responsabilità che l'**utensile elettrico a motore portatile**, in classe di protezione II rappresentato, è conforme ai Requisiti Essenziali di Sicurezza delle Direttive:

**2006/42/CE** Macchine

**2006/95/CE** Bassa Tensione

**2004/108/CE** Compatibilità elettromagnetica

Le prove/verifiche sono state eseguite in accordo alle vigenti Norme Armonizzate Europee

Bassa Tensione:

**EN ISO 12100: 2010** Sicurezza del macchinario – Principi generali di progettazione – Valutazione e riduzione del rischio

**EN 60745-1:2008** Sicurezza degli utensili elettrici a motore portatili

**EN 60745-2-15: 2009** Norme particolari per rifilatori

**UNI EN ISO 3744: 1997** Acustica. Determinazione dei livelli di potenza sonora delle sorgenti di rumore.

**UNI EN ISO 11202: 1997** Acustica. Rumore emesso dalle macchine e dalle apparecchiature.

**UNI EN 28662-1: 1993** Macchine utensili portatili. Misura delle vibrazioni sull'impugnatura.

**UNI EN ISO 5349-1: 2004** Vibrazioni meccaniche. Misurazione e valutazione dell'esposizione dell'uomo alle vibrazioni trasmesse alla mano.

Compatibilità elettromagnetica:

**EN 55014-1: 2008 + EN 55014-2: 1998**

**EN 61000-3-2: 2009 + EN61000-3-3: 2008**

Campi elettromagnetici:

**EN 62233: 2008**

**RUPES** S.p.A

IL PRESIDENTE

G. Valentini

TYPE
PROTECTION CLASS
OPERATING VOLTAGE
ABSORBED CURRENT
ABSORBED POWER
ROTATIONN RPM
DIAMETER OF COLLET mm
WEIGHT Kg

RP84
II
230 V - 50 Hz
1,7 A
350 W
20.000
6
2,0

## GENERAL WARNINGS

### SAFETY AND ACCIDENT PREVENTION INSTRUCTIONS

The safety and accident prevention instructions are reported in the "SAFETY INSTRUCTION" booklet which forms an integral part of these documents; the operating instructions indicate the additional information required specifically for use of the tool.

Any operations carried out on the tool must be effected with the power supply disconnected.

Before starting the tool, ensure that it is held tightly and not in contact with the work surface.

The cutters or must be correctly mounted and tightened.

Make sure that the sparks caused during work do not create danger by hitting people or inflammable substances.

During machine use, dust, chips and shavings may form or touch rotating machine parts: due to potential risks, we recommend the constant use of P.S.D. (personal safety devices such as gloves, headphones, goggles, face masks, etc.) according to laws in force to prevent or reduce accident probability.

Extended machine use may cause hearing damage: wear protective headphones.

**Warning:** the appliance continues to work for a few seconds after it has been switched off. The cutters can reach high temperatures: pay attention to injury hazards to persons or things or fire hazards.

### SPECIFIC USE

Before use make sure that the cutters operating characteristics are compatible with those of the machine and that they are not broken or worn.

Make sure that the cutters are assembled, handled and stored with care according to the manufacturer's indications.

Do not use and adapter system for cutters with tangs other than those specified.

The machine must not be operated in humid environments or in the presence of flammable gas or liquids.

Make sure the work piece is sufficiently fastened.

In the event of improper use, the user is fully liable for any damages or accidents.



## **PARTS OF THE TOOL**

- 1 - Identification plate
- 2 - ON-OFF switch
- 3 - Handle
- 4 - Auxiliary handle
- 5 - Auxiliary handle fixing screw
- 6 - Slot for accessories
- 7 - Plate with straight or adjustable guide or roller
- 8 - Depth guide black plate
- 9 - Positioning device for trimming and relative fixing screws
- 10 - Plate with guide slot cutting
- 11 - Guide for slot cutting
- 12 - Wide cutter guide
- 13 - Cutter
- 14 - Collet shaft
- 15 - Tool collet
- 16 - Collet tightening nut
- 17 - Motor ventilation slots
- 18 - Filter support grid
- 19 - Dust filter
- 20 - Spanners

## **STARTING UP**

Before starting-up the tool, ensure that:

- the packaging is complete and does not show signs of having been damaged during storage or transport;
- the tool is complete; check that the number and type of components comply with that reported in this instruction booklet;
- the power supply and socket outlet can support the load reported in the table and that indicated on the tool identification plate reproduced and explained on page 11.

## **ASSEMBLING THE TOOL**

- Assemble the auxiliary handle (4) using the fixing screw (5);
- place the dust filter (19) in the grid (18) and mount the unit on the tool body;
- assemble the accessories required for the operation to carry out.

## **ASSEMBLING THE CUTTERS**

- The cutters should be fitted before or after the accessories depending on which accessories are used;
- slacken the lock nut (16) and insert the tang of the cutters in the collet (15);
- keep the collet (14) still using the spanner supplied and tighten the lock nut (16) ensuring that the cutters is centred and tight.

## **CUTTERS REPLACEMENT**

- Slacken the lock nut (16) using the spanner supplied, keeping the collet shaft still;
- replace the cutters and re-tighten.

## **FITTING ACCESSORIES**

### **FOR TRIMMING EDGES**

- Assemble accessories (7) and (8) in the slots (6) and fix them in position using the spring washer and screws supplied;
- use either the straight guide or roller for straight, curved for irregular edges;
- adjust the cutters using adjuster (9) and tighten the relative screws.

### **FOR CUTTING SLOTS**

- If necessary, replace the cutter guide on the guide plate (7) with one of large diameter (12);
- fit a cutter of suitable dimensions;
- if necessary, fit and position the guide and adjustment device (11).

## **USABLE WORKING TOOLS**

Cutters with 6 mm Ø.

## **BEFORE STARTING THE TOOL**

Ensure that:

- the power supply conforms with the characteristics of the tool;
- the power supply cable and plug are in perfect condition;
- the ON/OFF switch works properly though with the power supply disconnected;
- all the parts of the tool have been assembled in the proper manner and that there are no signs of damage;
- the ventilation slots are not obstructed (17);
- the cutters is properly fixed (13).

## **STARTING AND STOPPING**

- Starting: push the slide of the ON/OFF switch (2) forward.
- Stopping: return the switch (2) to its original position.

## **TEST RUN**

Start the tool and check that there is no vibration and that the cutters is centred.

**Otherwise switch-off the tool immediately and eliminate the cause.**

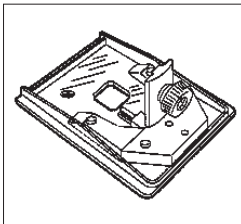
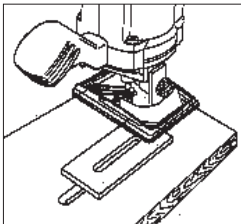
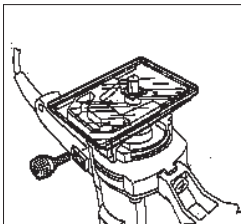
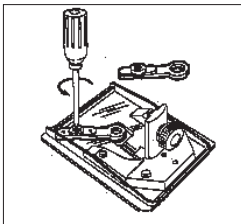
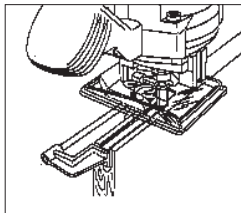
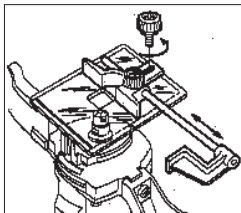
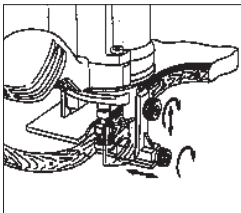
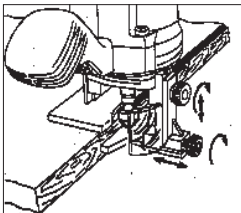

### **MAINTENANCE**

All maintenance operations are carried out with the power supply disconnected. At the end of each work session, or when required, remove any dust using a jet of compressed air paying the dust filter and particular attention to the motor ventilation slots.

**No other maintenance operations must be undertaken by the user.**

Maintenance and cleaning of the inner parts, like brushes, ball bearings, gears etc. or others, must be carried out only by an authorized customer-service workshop.

### **ELECTRIC SAFETY - LOW TENSION**

The tests have been carried out in accordance with the standard:  
EN 60745-1 safety of hand-held electric motor operated tools  
EN 60745-2-15 particular requirements for edge trimmers.

### **RADIO SUPPRESSION**

The tools are suppressed in accordance for the prevention and elimination of radio disturbances measured in accordance with standard:  
EN55014-1+EN55014-2; EN61000-3-2+EN61000-3-3.

### **NOISE**

The noise level, produced by the machine in normal working conditions at the work station is 84,5 dB (A) measured according to regulation EN ISO 3744 + UNI EN ISO 11202.

**Warning: wear suitable hearing protections! (see warnings).**

### **MEAN ACCELERATION VALUE**

The mean quadratic acceleration value is less than 2,5 m/sec<sup>2</sup> measured in accordance with standard UNI EN28662 + UNI EN ISO 5349.

## GUARANTEE



All tools manufactured by **RUPES** Spa are guaranteed for 12 months from the date of purchase against fabrication and material defects.

All tools must be used only with **RUPES** original accessories and spare parts: we refuse all responsibility for damages or accidents caused by non-observance of this rule which will also cause the termination of the guarantee.

The guarantee will no longer be valid if the instructions contained in this booklet are not followed, if the tool is used for purposes other than that for which it is intended, if it is dismantled, interfered with in any way or damaged due to neglect.

## TOOL IDENTIFICATION PLATE

### POSITION AND MEANING OF INFORMATION

1. Type of tool.
  2. Nominal working voltage in Volts (V).
  3. Working frequency in Hertz (Hz).
  4. Absorbed current in Amperes (A). Ensure that the power supply to which the tool is connected can easily tolerate the indicated current as a minimum.
  5. Absorbed power expressed in Watts (W).
  6. Tool code or serial number.
  7. Technical data of the tool.
  8. Maximum rpm
  9. The double square indicates that the tool is doubly insulated and therefore does not require earthing through the power supply cable.
10.  Read all these instructions before operating this product and save these instructions.
11.  Personal safety devices.
12.  At the end of its useful life, the product, pursuant to European Directive 2002/96/CE (RAEE) + 2003/108/CE and its implementation in national law, must not be released into the environment or thrown away as domestic waste, but must be disposed of at authorised recycling centres (contact the relevant local authorities for a list of places where the product may be disposed of according to the law). Disposing of the product correctly contributes to protecting human health and safeguarding the environment. Any illegitimate disposal of the product will be punishable by law.

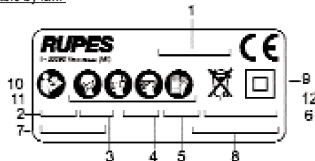

The guarantee will be made valid by filling-in the form on the inside back cover of this instruction booklet.

If the tool is found to be defective or malfunctions, it should be returned carriage free in one piece in its original packing together with the guarantee certificate to the manufacturer or to one of the Assistance Centres listed in the appendix to this booklet.

The guarantee does not automatically imply replacement of the tool.

**RUPES** Spa reserves the right to make any technical or design modification to its products without prior notice. The manufacturer is not liable for any print errors. This document voids and replaces previous ones.

## CONFORMITY DECLARATION

Year of affixing to the  mark: 96

We declare on our responsibility that the represented **hand-held electric motor operated tool**, in protection class II, is in conformity with the Essential Requirements of Safety of the following Directives:

**2006/42/CE** Machinery  
**2006/95/CE** Low Tension  
**2004/108/CE** Electromagnetic Compatibility

The tests have been carried out in accordance with following Standards:

- EN ISO 12100: 2010** Safety of machinery – General principles for design – Risk assessment and risk reduction
- EN 60745-1:2008** Safety of hand-held electric motor operated tools
- EN 60745-2-15: 2009** Particular requirements for edge trimmers
- UNI EN ISO 3744:1997** Acoustics. Determination of sound power levels of noise sources.
- UNI EN ISO 11202: 1997** Acoustics. Noise emitted by machinery and equipment.
- UNI EN 28662-1: 1993** Hand-held portable power tools. Measurement of vibrations at the handle.
- UNI EN ISO 5349-1: 2004** Mechanical vibration. Measurement and evaluation of human exposure to hand-transmitted vibration.

Electromagnetic compatibility:  
**EN 55014-1: 2008 + EN 55014-2: 1998**  
**EN 61000-3-2: 2009 + EN61000-3-3: 2008**

Electromagnetic fields:  
**EN 62233: 2008**

**RUPES** S.p.A.  
IL PRESIDENTE  
*G. Valentini*

TYPE	RP84
CLASSE DE PROTECTION	II
TENSION DE TRAVAIL	230 V - 50 Hz
COURANT ABSORBEE	1,7 A
PUISSANCE ABSORBEE	350 W
TOURS / MINUTE	20.000
DIAMETRE PINCE DE SERRAGE mm	6
MASSE Kg	2,0

## RECOMMANDATIONS GENERALES

### INSTRUCTIONS RELATIVES A LA SECURITE ET A LA PROTECTION CONTRE LES ACCIDENTS DU TRAVAIL

Les instructions relatives à la sécurité et à la protection contre les accidents du travail sont contenues dans le fascicule "INDICATIONS RELATIVES A LA SECURITE" qui fait partie intégrante de la présente documentation; le livret d'instructions relatives à l'utilisation indique uniquement les informations complémentaires qui sont étroitement liées à l'utilisation spécifique de la machine.

Chaque opération effectuée sur la machine ait lieu après que la fiche ait été débranchée.

Avant sa mise en marche, la machine soit empoignée solidement et qu'elle ne soit pas en contact avec la surface de travail.

Les fraises soient montées et serrées correctement.

S'assurer que les étincelles provoquées en travaillant ne risquent pas de toucher les personnes ou d'incendier des substances inflammables.

Etant donné que des poussières, des éclats et des copeaux peuvent se former pendant l'utilisation de la machine et qu'il existe un risque de toucher ses parties tournantes : à cause des risques susceptibles de se présenter, nous vous recommandons de toujours porter les D.P.P. (dispositifs de protection personnelle, comme les gants, les casques, les lunettes de protection, les masques de protection des voies respiratoires, etc..)

conformément aux normatives légales en vigueur pour prévenir ou réduire les risques d'accidents.

L'usage prolongé de la machine peut endommager l'ouïe : porter un casque de protection.

**Attention:** l'outil continue à fonctionner pendant quelques secondes après l'arrêt. Les fraises peuvent atteindre des températures élevées : faire attention au risque de lésion personnelle ou de dégâts matériels ainsi qu'au risque d'incendie.

### UTILISATION CONFORME

Vérifier avant l'utilisation que les caractéristiques de travail des fraises sont compatibles avec celles de l'outil et qu'elles ne sont pas cassées ou usées.

Vérifier que les fraises sont montées, maniées et conservées avec soin, conformément aux indications du constructeur.

N'utiliser aucun système d'adaptation pour fraises avec des queues différentes de celles prévues.

La machine ne doit jamais fonctionner ni dans une ambiance humide ni en présence de gaz ou de liquides inflammables.

Contrôler que le poids de la pièce à travailler est suffisamment fixé.

En cas d'utilisation non conforme aux buts prévus, l'utilisateur sera tenu responsable des éventuels dommages et accidents.

## **PARTIES DE LA MACHINE**

- 1 - Etiquette d'identification
- 2 - Interrupteur de mise en marche - arrêt
- 3 - Poignée
- 4 - Poignée auxiliaire
- 5 - Vis de fixation poignée auxiliaire
- 6 - Oeillets pour fixation accessoires
- 7 - Plaque avec guide droit orientable ou galet
- 8 - Contre-plaque de guidage en profondeur
- 9 - Dispositif de positionnement pour ébarber et vis de fixation relatives
- 10 - Plaque avec guide pour fraiser les rainures
- 11 - Dispositif de guidage et de positionnement pour fraiser des rainures
- 12 - Guide-fraise majoré
- 13 - Fraise
- 14 - Arbre porte-pince
- 15 - Pince porte-fraise
- 16 - Écrou serrage porte-fraise
- 17 - Fentes de ventilation moteur
- 18 - Grille porte filtre
- 19 - Anti-poussière
- 20 - Clés de service

## **MISE EN SERVICE**

Avant de mettre la machine en service, s'assurer que:

- l'emballage est intègre et qu'il ne montre aucun signe d'endommagements dus au transport et au stockage;
- la machine est complète; s'assurer que le nombre et la nature des composants sont conformes aux indications contenues dans le présent livret d'instructions;
- la source d'énergie et les prises de courant à disposition peuvent supporter la charge indiquée dans le tableau et sur la plaquette d'identification de la machine, dont le fac-similé et les explications relatives sont fournis page 15.

## **MONTAGE DE LA MACHINE**

- Monter la poignée auxiliaire (4) à l'aide de la vis prévue à cet effet (5);
- placer le filtre anti-poussière (19) dans grille (18) puis monter par pression l'ensemble sur le corps de la machine;
- monter les accessoires appropriés au travail à réaliser.

## **MONTAGE DE LES FRAISES**

- Les fraises doit être montées avant ou après les accessoires, en fonction de ces derniers;
- desserrer l'écrou de serrage (16) et introduire la queue de les fraises dans la pince (15);
- en bloquant l'arbre porte-pince (14) avec l'une des clés fournies avec l'appareil, serrer l'écrou (16) en veillant à ce que les fraises soient bien centrées et bien serrées.

## **REPLACEMENT DE LES FRAISES**

- À l'aide des clés fournies avec l'appareil, desserrer l'écrou (16) en bloquant l'arbre porte-pince;
- remplacer les fraises et serrer de nouveau.

## **MONTAGE DES ACCESSOIRES**

### **POUR EBARBER LES BORDS**

- Monter les accessoires (7) et (8) en les plaçant dans les oeillets (6) et les fixer à l'aide de vis prévues à cet effet en interposant les rondelles élastiques fournies avec l'appareil;
- selon que l'on travaille sur des bords droits, courbes ou irréguliers, utiliser le guide droit ou le galet;
- régler les fraises de façon appropriée à l'aide du dispositif de positionnement (9) et bloquer avec les vis relatives.

### **POUR FRAISER DES RAINURES**

- Si nécessaire, remplacer le guide-fraise situé sur la plaque de guidage (7) par le guide-fraise à diamètre majoré (12);
- monter une fraise ayant des dimensions appropriées;
- si, nécessaire, monter et positionner le dispositif de guidage et de réglage (11).

## **OUTILS DE TRAVAIL ADMIS**

Fraises à queue Ø 6 mm.

## **AVANT LA MISE EN SERVICE**

S'assurer que:

- la source d'énergie est conforme aux caractéristiques de la machine;
- le câble d'alimentation et la fiche relative sont en parfait état;
- l'interrupteur de mise en marche/arrêt est efficace en agissant cependant lorsque la fiche est débranchée;
- tous les composants de la machine sont montés correctement et ne présentent pas de signes d'endommagement;
- les fentes de ventilation ne sont pas bouchées (17);
- les fraises soient serrées correctement (13).

## **MISE EN MARCHÉ ET ARRÊT**

- Mise en marche: pousser vers l'avant de l'interrupteur (2).
- Arrêt: relâcher l'interrupteur (2).

## **FONCTIONNEMENT D'ESSAI**

Mettre la machine en marche et s'assurer qu'il n'y a pas de vibrations anormales et que les fraises tournées décentrées.

**Dans le cas contraire, éteindre la machine immédiatement et éliminer les anomalies.**

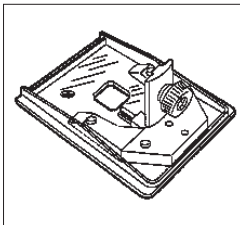
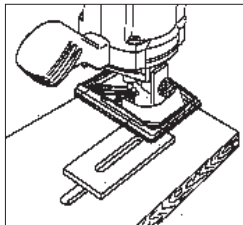
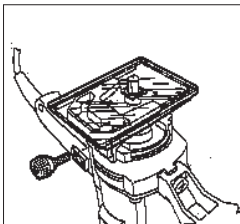
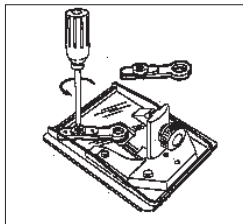
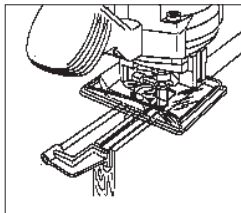
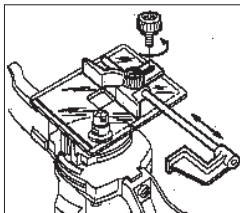
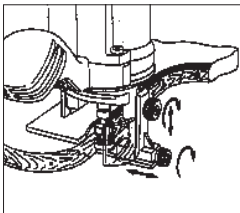
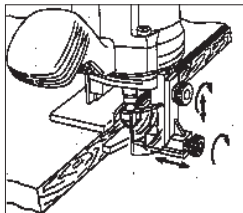

#### **ENTRETIEN**

Toutes les opérations doivent être effectuées à fiche étant débranchée.  
A la fin du travail et en cas de nécessité, dépoussiérer le corps de la machine à l'aide d'un jet d'air comprimé en faisant particulièrement attention au nettoyage des fentes de ventilation du moteur.

**Aucune autre intervention de l'utilisateur n'est pas admise.**

Tous les travaux d'entretien et les travaux de polissage des pièces internes, comme les brosses, coussinet, engrenages etc., doivent être effectués par un atelier de réparation autorisé.

#### **SECURITE ELECTRIQUE - BASSE TENSION**

Les preuves/verifications ont été exécutés en accord a les normes:  
EN 60745-1 sécurité des outils électrique a moteur portatives  
EN 60745-2-15 règles particuliers puor affleureuses.

#### **PROTECTION CONTRE LES PARASITES RADIO**

Les machines sont conformes à les effets de la prévention et des parasites radio mesures en accord a les normes EN55014-1+EN55014-2; EN61000-3-2+EN61000-3-3.

#### **FORMATION DU BRUIT**

Le niveau de puissance sonore, au poste de travail, généré par la machine en conditions normales est de 84,5 dB (A) mesurés conformément aux normes EN ISO 3744 + UNI EN ISO 11202.

**Attention: porter les dispositifs de protection de l'ouïe adéquats!**  
(Cf. avertissements généraux).

#### **VALEUR MOYENNE DE L'ACCELERATION**

La valeur quadratique moyenne de l'accélération est inférieure à 2,5 m/sec<sup>2</sup> mesuré en accord a les normes UNI EN28662 + UNI EN ISO 5349.

## GARANTIE

Toutes les machines construites par la Société **RUPES** Spa sont garanties pendant 12 mois à compter de la date d'achat contre les défauts matériau et de fabrication.

Les machines ne doivent être utilisées qu'avec les pièces détachées et les accessoires originaux **RUPES**: tous déclarations toute responsabilité en cas d'accidents ou de dégâts matériels provoqués par le non-respect de cette norme, qui entraînera en outre l'annulation de la garantie.

La garantie prend fin en cas de non-respect des prescriptions du présent livret ou en cas d'utilisation impropre de la machine. Elle prend fin également si la machine est démontée ou modifiée ou en cas de dommages évidents dérivant d'un mauvais entretien.

## PLAQUETTE D'IDENTIFICATION DE LA MACHINE EMPLACEMENT ET SIGNIFICATION DES DONNEES

1. Type de la machine.
  2. Tension nominale de travail en Volts (V).
  3. Fréquence de travail en Hertz (Hz).
  4. Courant absorbé exprimé en Ampères (A). S'assurer que la ligne électrique à laquelle la machine est branchée pourra aisément supporter au moins le courant indiqué.
  5. Puissance absorbée exprimée en Watts (W).
  6. Numéro d'immatriculation ou de série de la machine.
  7. Caractéristiques techniques de la machine.
  8. Nombre de tours/min.
  9. Le double carré indique que la machine est à double isolement et que par conséquent, la mise à la terre par le cordon d'alimentation n'est pas nécessaire.
10. ⚠ Lire toutes ces instructions avant de mettre en marche le présent produit.
11. ⚠ Dispositifs de protection individuels.
12. ⚠ Conformément à la Directive européenne 2002/96/CE (RAEE) + 2003/108/CE et à sa mise en application dans la législation nationale, les vieux produits ne doivent être jetés ni dans la nature ni avec les ordures ménagères mais être remis à un centre de collecte sélective autorisé (adressez-vous à votre mairie pour savoir où vous débarrasser du produit conformément à la loi). L'élimination correcte du produit contribue à la protection de la santé et de l'environnement. En n'éliminant pas le produit conformément à la loi en vigueur vous vous exposez à des sanctions.

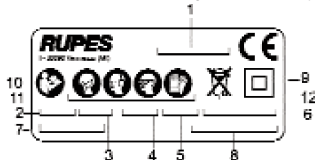

**La garantie est subordonnée au remplissage du coupon qui se trouve à la dernière page de couverture du présent livret d'instructions.**

En cas de mauvais fonctionnement, la machine, accompagnée de son certificat de garantie, devra être remise ou envoyée en port payé, non démontée et dans son emballage d'origine, au fabricant ou à un Centre d'Assistance agréé indiqué sur la liste annexée au présent livret.

La garantie ne donne pas en aucun cas droit au remplacement de la machine.

**RUPES** Spa se réserve le droit de modifier sans préavis les caractéristiques techniques ou esthétiques des ses produits. Nous déclinons toute responsabilité quant aux erreurs d'impression éventuelles. Ce document annule et remplace tous les précédents.

## DÉCLARATION DE CONFORMITÉ

Anné de apposition de la marquéture  : 96

Nous déclarons sous notre propre responsabilité que **l'outil électrique à moteur portable**, en classe de protection II représenté, est conforme à les Requisites Essentiels de Sécurité des Directives:

**2006/42/CE** Machines

**2006/95/CE** Basse Tension

**2004/108/CE** Compatibilité électromagnétique

Les preuves/vérifiés out été exécutés en accord à les vigeurs Règles Harmonisés Européennes

Basse Tension:

**EN ISO 12100: 2010** Sécurité des machines – Principes généraux de conception – Appréciation du risque et réduction du risque

**EN 60745-1:2008** Sécurité des outils électrique à moteur portatives

**EN 60745-2-15: 2009** Règles particuliers pour affleureuses

**UNI EN ISO 3744:1997** Acoustique. Détermination des niveaux de puissance sonore des sources du bruit.

**UNI EN ISO 11202:1997** Acoustique. Bruit émis par les machines et les équipements.

**UNI EN 28662-1:1993** Machines-outils portables. Mesure des vibrations au niveau de la poignée.

**UNI EN ISO 5349-1:2004** Vibrations mécaniques. Mesure et évaluation de l'exposition de l'homme aux vibrations transmises à la main.

Compatibilité électromagnétique:

**EN 55014-1: 2008 + EN 55014-2: 1998**

**EN 61000-3-2: 2009 + EN61000-3-3: 2008**

Champs électromagnétiques:

**EN 62233: 2008**

**RUPES** S.p.A

IL PRESIDENTE

G. Valentini

TYP
SCHUTZKLASSE
SPANNUNG
STROMAUFNAHME
LEISTUNGAUFNAHME
UMDREHUNGEN/MINUTE
SPANNZANGEN - Ø mm
GEWICHT Kg

RP84
II
230 V - 50 Hz
1,7 A
350 W
20.000
6
2,0

## ALLGEMEINE HINWEISE

### SICHERHEITS- UND UNFALLVERHÜTUNGSVORSCHRIFTEN

Die Sicherheits- und Unfallverhütungsvorschriften sind im beiliegenden Heft "HINWEISE ZUR SICHERHEIT" enthalten, welches vollwertiger Bestandteil der vorliegenden Dokumentation ist. Diese Gebrauchsanleitung nennt daher nur die Zusatzinformationen, die den spezifischen Einsatz dieses Gerätes betreffen.

Werkzeuge niemals ohne aufmontierte Schutzvorrichtungen betreiben.

Die Maschine vor dem Einschalten fest in der Hand halten. Sie darf die zu bearbeitende Fläche nicht berühren.

Die Fräsen müssen korrekt montiert und befestigt sein.

Sicherstellen, dass die während der Fertigung verursachten Funken keine Gefahr darstellen, indem sie auf Personen fallen oder entflammbare Substanzen in Brand setzen.

Gefahrenreduzierung entsprechend stets die komplette individuelle Schutzausrüstung (wie zum Beispiel Handschuhe, Ohrschützer, Schutzbrillen, Atemschutzmaske, usw.) zu tragen.

Fortgesetztes längeres Arbeiten mit der Maschine kann zu Hörschäden führen: daher bitte immer Hörschutz tragen.

**Achtung:** das Werkzeug läuft nach dem Ausschalten noch für einige Sekunden weiter. Die Fräser können hohe Temperaturen erreichen: Berücksichtigen Sie bitte die daraus entstehende Verletzungsgefahr für Personen sowie die Risiken der Sachbeschädigung und Brandverursachung.

### BESTIMMUNGSGEMÄßE VERWENDUNG

Vor dem Gebrauch muss überprüft werden, ob die Betriebseigenschaften der Fräser mit denen der Maschine übereinstimmen und nicht gebrochen oder abgenutzt sind.

Außerdem muss überprüft werden, ob die Fräser gemäß den Herstellerangaben eingebaut, gehandhabt und aufbewahrt werden.

Keine Anpassungssystem für Fräser mit anderen Schäften als angegeben benutzen.

Die Maschine darf nicht in feuchten Umgebungen oder bei Vorhandensein von Gas oder entflammaren Flüssigkeiten verwendet werden.

Überprüfen, ob das Werkstück ausreichend befestigt ist.

Wird das Gerät für nicht vorgesehene Zwecke benutzt, übernimmt der Benutzer jede Verantwortung für eventuelle Schäden oder Unfälle.



## **BAUTEILE DER MASCHINE**

- 1 - Schild mit Geräte-Kenndaten
- 2 - EIN/AUS-Schalter
- 3 - Handgriff
- 4 - Zusatz-Handgriff
- 5 - Befestigungsschraube Zusatz-Handgriff
- 6 - Befestigungs-Landgloch für Zusatzgeräte
- 7 - Platte mit schwenkbarer Geradföhrung bzw. Scheibe
- 8 - Gegenplatte als Tiefenanschlag
- 9 - Positionierorr zum Kantenfräsen m. Schraubbefestigung
- 10 - Führungsplatte zum Nutenfräsen
- 11 - Führungs- und Positionierorr zum Nutenfräsen
- 12 - Verbreiterte Fräserföhrung
- 13 - Fräser
- 14 - Welle der Spannvorrichtung
- 15 - Fräser-Spannvorrichtung
- 16 - Sicherungsmutter d. Spannvorrichtung
- 17 - Motor-Lüftungsschlitze
- 18 - Filtergitter
- 19 - Staubschutzfilter
- 20 - Service-Schlüssel

## **INBETRIEBNAHME**

Vor einer Inbetriebnahme des Gerätes sollten Sie sicherstellen:

- daß die Verpackung unversehrt ist und keine Beschädigungen durch Transport bzw. Lagerung aufweist;
- daß das Gerät vollständig ist, also Anzahl und Art der Gerätekomponenten mit den Angaben in dieser Gebrauchsanleitung überein stimmen;
- daß Stromnetz und Steckdosen für die in der Tabelle bzw. auf dem Geräteschild (vgl. Abbildung u. Beschreibung des Geräteschild auf Seite 19) genannte Stromlast ausgelegt sind.

## **ZUSAMMENBAU DER MASCHINE**

- Den Zusatz-Handgriff (4) mit der Zugehörigen Schraube (5) Fixieren;
- den Staubschutzfilter (19) in das Filtergitter (18) einsetzen und dieses durch Einrasten am Gerät befestigen;
- die für die gewünschte Bearbeitung geeigneten Zubehörteile anbringen.

## **BEFESTIGEN FRÄSERS**

- Je nach Art der montierten Zubehörteile muß der Fräfers vor bzw. nach diesen montiert werden;
- die Sicherungsmutter (16) lockern und den Schaft des Fräfers in die Spannvorrichtung (15) einsetzen;
- die Welle der Spannvorrichtung (14) mit einem der beiden mitgelieferten Schlüssel kornern. Dann die Mutter (16) festziehen, dabei darauf achten, daß der Fräfers mittig sitzt und sicher befestigt ist.

## **AUSTAUSCHEN DES FRÄSERS**

- Mit den mitgelieferten Serviceschlüssel die Mutter (16) lockern, dazu die Welle der Spannvorrichtung kornern;
- den neuen Fräfers einsetzen und festspannen.

## **ANBRINGEN DER ZUBEHÖRTEILE**

### **NACHSCHNEIDEN VON KANTEN**

- Die Zubehörigen (7) und (8) an die Langlöcher (6) ansetzen und mit den zugehörigen Schrauben fixieren, dazu die Federscheiben zwischenlegen;
- Passend zur Bearbeitung von geraden bzw. runden oder unregelmäßig geförmten Kanten die gerade Föhrung oder die Scheibe verwenden;
- den Fräfers mit der Positioniervorrichtung (9) passend einstellen und mit den zugehörigen Schrauben fixieren.

### **NUTENFRÄSEN**

- Falls erforderlich, die Fräserföhrung auf der Führungsplatte (7) durch die entsprechende Föhrung mit breiterem Durchmesser (12) ersetzen;
- Einen Fräser mit geeignetem Durchmesser montieren;
- Falls erforderlich, die Führungs- und Einstellvorrichtung (11) montieren.

## **ZULÄSSIGE WERKZEUGE**

Fräfers mit  $\varnothing$  6 mm.

## **VOR DER INBETRIEBNAHME**

Stellen Sie folgende Punkte sicher:

- das Stromnetz entspricht den Gerätekenndaten;
- Anschlußkabel und-Stecker sind in ordnungsgemäßem Zustand;
- der EIN/AUS- Schalter funktioniert einwandfrei. Zur Überprüfung die in Kapitel "Inbetriebnahme" beschriebenen Schaltstellungen - allerdings bei gezogenem Netzstecker - ausprobieren;
- Sämtliche Gerätekomponenten sind ordnungsgemäß montiert und zeigen keine Anzeichen von Beschädigung;
- die Lüftungsschlitze sind nicht verstopft (17);
- der Fräfers ist korrekt festgespannt (13).

## **EINSCHALTEN UND AUSSCHALTEN**

- **Einschalten:** den Schiebeschalter (2) nach vorn schieben.
- **Ausschalten:** den Schalter (2) nach Hinten schieben.

## **TESTLAUF**

Schalten Sie das Gerät ein und stellen Sie sicher, daß der Fräfers nicht unruhig läuft.

**Andernfalls das Gerät sofort ausschalten und die Störung beheben.**

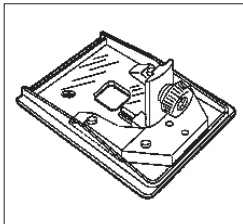
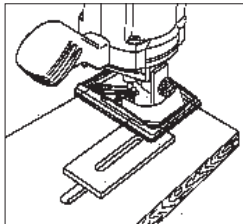
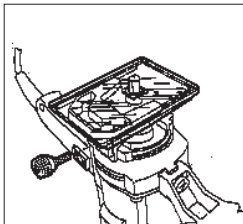
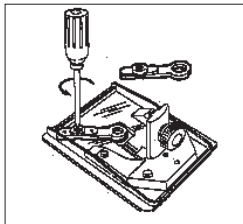
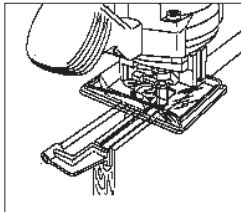
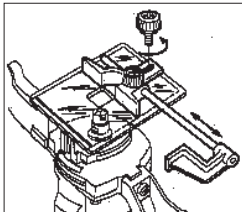
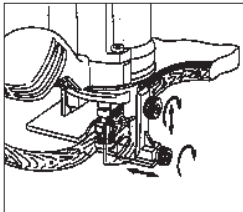
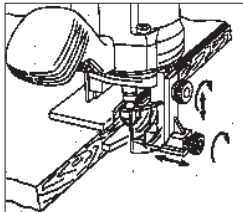

### **PFLEGE DES GERÄTES**

Sämtliche Eingriffe bei gezogenem Netzstecker ausführen.  
Das Gerät nach der Arbeit sowie bei Bedarf mit Druckluft von Staub befreien.  
Besonders darauf achten, daß die Lüftungsschlitze des Motors sauber sind.  
**Sonstige Eingriffe durch den Geräteanwender sind nicht zulässig.**  
Für die Wartung und die periodische Reinigung von den inneren Teilen z. B: Bürsten, Lagern, Zahnrädern usw. oder andere Bedürfnisse wenden Sie sich bitte an einer autorisierten Kundendienststelle an.

### **ELEKTRISCHE SICHERHEIT - NIEDERSpanNUNG**

Die Tests wurden nach den Anforderungen der zur Zeit gültigen Normen ausgeführt:  
EN 60745-1 Sicherheit für tragbare elektrisch betriebene Maschinen  
EN 60745-2-15 besondere Anforderungen für Oberfräse.

### **FUNKENTSTÖRUNG**

Die Geräte erfüllen die Vorschriften der EG-Richtlinie 89/336 zur Vorbeugung und Beseitigung von Funkstörungen Messung nach Norm EN55014-1 + EN55014-2; EN61000-3-2 + EN61000-3-3.

### **SCHALLPEGEL**

Der von der Maschine unter normalen Betriebsbedingungen am Arbeitsplatz verursachte Schalldruckpegel entspricht 84,5 dB (A), gemessen gemäß EN ISO 3744 + UNI EN ISO 11202.

**Achtung: Während des Betriebs angemessenen Gehörschutz tragen!**  
(siehe allgemeine Hinweise)

### **MITTLERE BESCHLEUNIGUNG**



Die mittlere quadratische Beschleunigung liegt unter 2,5 m/s<sup>2</sup> Messung nach UNI EN 28662 + UNI EN ISO 5349.

## GARANTIE

Für alle von ihr hergestellten Geräte leistet die Fa. **RUPES** Spa Gewähr im von Mangeln, die innerhalb von 12 Monaten ab dem Kaufdatum aufgrund Material- oder Fabrikationsfehlern auftreten. Die Maschinen dürfen ausschließlich mit Originalzubehör und Originalersatzteilen von **RUPES** betrieben werden: Das Unternehmen haftet nicht für Unfälle oder Schäden, die auf die Nichtbeachtung dieser Bestimmung zurückzuführen sind, die außerdem zum unverzüglichen Verfall der Garantie führt. Der Garantieanspruch entfällt bei unsachgemäßem Gebrauch des Gerätes oder der Nichteinhaltung dieser Gebrauchsanleitung. Er entfällt ebenfalls, wenn das Gerät demontiert bzw. umgerüstet wurde oder sichtbare Schäden infolge mangelhafter Pflege aufweist. **Die Inanspruchnahme der Garantieleistung ist nur möglich, wenn der Abschnitt auf der vorletzten Umschlagseite dieser Gebrauchsanleitung ausgefüllt ist.** Im Fall einer nachweislichen Funktionsstörung muß das Gerät dem Hersteller komplett montiert, originalverpackt und mit beiliegender Garantiekarte fracht und portofrei übergeben bzw. zugesendet werden. Die Übergabe an ein autorisiertes Kundendienstzentrum (siehe beiliegendes Verzeichnis) ist ebenfalls möglich. In keinem Fall leitet sich aus dem Garantieanspruch ein Rechtsanspruch auf die Ersetzung des Gerätes ab. Die Fa. **RUPES** SpA behält sich das Recht vor, ohne Vorankündigung technische und ästhetische Änderungen an ihren Produkten vorzunehmen. Das Unternehmen haftet nicht für eventuelle Druckfehler. Vorliegendes Dokument annulliert und ersetzt alle früheren Veröffentlichungen.

## KENNDATENSCHILD DES GERÄTES

### ANORDNUNG UND BEDEUTUNG DER ANGABEN

1. Gerätetyp.
2. Nenn-Anschlußspannung in Volt (V).
3. Frequenz in Hertz (Hz).
4. Stromaufnahme in Ampere (A). Es ist sicherzustellen, daß die Stromleitung, an die das Gerät angeschlossen werden soll, mindestens diese Strombelastung problemlos aushält.
5. Leistungsaufnahme in Watt (W).
6. Geräte- oder Seriennummer.
7. Technische Gerätedaten.
8. Drehzahl in Umdrehungen/Min.
9. Das doppelte Quadrat zeigt an, daß das Gerät zweifach schutzisoliert ist und daher keine Erdung über das Anschlußkabel erforderlich ist.
10.  Lesen Sie diese Hinweise aufmerksam durch, bevor Sie das vorliegende Produkt in Betrieb nehmen.
11.  Persönliche Schutz-Ausrüstung.
12.  Das Produkt darf entsprechend der Europäischen Richtlinie 2002/96/CE (RAEE) + 2003/108/CE und deren Umsetzung in der nationalen Gesetzgebung am Ende seiner Lebensdauer nicht weggeworfen oder im Hausmüll entsorgt werden, sondern muß bei den autorisierten Zentren zur Abfalltrennung abgegeben werden (wenden Sie sich an die zuständigen Behörden vor Ort, um zu erfahren, wo das Produkt nach den gesetzlichen Bestimmungen zu entsorgen ist). Die korrekte Entsorgung des Produkts trägt zum Schutz der Gesundheit und der Umwelt bei. Die missbräuchliche Entsorgung des Produkts zieht Sanktionen zu Lasten des Verursachers nach sich.

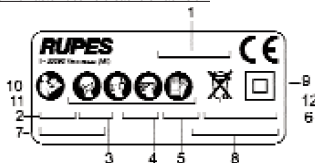

**spruchnahme der Garantieleistung ist nur möglich, wenn der Abschnitt auf der vorletzten Umschlagseite dieser Gebrauchsanleitung ausgefüllt ist.** Im Fall einer nachweislichen Funktionsstörung muß das Gerät dem Hersteller komplett montiert, originalverpackt und mit beiliegender Garantiekarte fracht und portofrei übergeben bzw. zugesendet werden. Die Übergabe an ein autorisiertes Kundendienstzentrum (siehe beiliegendes Verzeichnis) ist ebenfalls möglich. In keinem Fall leitet sich aus dem Garantieanspruch ein Rechtsanspruch auf die Ersetzung des Gerätes ab. Die Fa. **RUPES** SpA behält sich das Recht vor, ohne Vorankündigung technische und ästhetische Änderungen an ihren Produkten vorzunehmen. Das Unternehmen haftet nicht für eventuelle Druckfehler. Vorliegendes Dokument annulliert und ersetzt alle früheren Veröffentlichungen.

## KONFORMITÄTSERKLÄRUNG

Jahr der Befügung der Kennzeichnung  : 96

Wir erklären verantwortlich, daß die vorgeführte tragbare, mit **elektrisch betriebenen Motor arbeitende Maschine**, Schutzklasse II, mit den Sicherheitsanforderungen der folgenden Vorschriften übereinstimmt:  
**2006/42/CE** Maschinenrichtlinie  
**2006/95/CE** Niederspannung  
**2004/108/CE** Elektromagnetische Verträglichkeit

Die Tests wurden ausgeführt nach den Anforderungen der zur Zeit gültigen europäischen Harmonisierungsregeln Niederspannung:  
**EN ISO 12100: 2010** Sicherheit von Maschinen – Allgemeine Gestaltungsleitsätze – Risikobeurteilung und Risikominderung  
**EN 60745-1: 2008** Sicherheit für tragbare elektrisch betriebene Maschinen  
**EN 60745-2-15: 2009** Besondere Anforderungen für Oberfräse  
**UNI EN ISO 3744:1997** Akkustik. Festsetzung des Geräuschlevel und Lärmpegel.  
**UNI EN ISO 11202: 1997** Akkustik. Von Maschinen und Anlagen abgegebener Lärmpegel.  
**UNI EN 28662-1: 1993** Handgehaltene motorbetriebene Maschinen - Messung mechanischer Schwingungen am andrgriff.  
**UNI EN ISO 5349-1: 2004** Mechanische Schwingungen. Messung und Auswertung von Auswirkungen auf die Hand übertragenen Vibrationen.

Elektromagnetische Verträglichkeit:  
**EN 55014-1: 2008 + EN 55014-2: 1998**  
**EN 61000-3-2: 2009 + EN 61000-3-3: 2008**

Elektromagnetische Felder:  
**EN 62233: 2008**

**RUPES** S.p.A  
IL PRESIDENTE

G. Valentini

TIPO	RP84
CLASE DE PROTECCION	II
TENSION DE OPERACION	230 V - 50 Hz
CORRIENTE ABSORBIDA	1,7 A
POTENCIA ABSORBIDA	350 W
REVOLUCIONES POR MINUTO	20.000
DIAMETRO MORDAZA PARA APRETAR mm	6
MASA Kg	2,0

## ADVERTENCIAS GENERALES

### INSTRUCCIONES PARA LA SEGURIDAD Y LA PREVENCIÓN DE ACCIDENTES

Las instrucciones para la seguridad y la prevención de accidentes se ilustran en el opúsculo "INDICACIONES PARA LA SEGURIDAD" que forma parte de la presente documentación. El manual de instrucciones para el uso ilustra solamente aquellas informaciones adicionales estrictamente relacionadas con el uso específico de la máquina.

Que cada operación en la máquina sea ejecutada con el enchufe desconectado.

Que antes de accionarla, la máquina esté firmemente empuñada y no esté contacto con la superficie de trabajo.

Que las fresas estén montadas y apretadas correctamente.

Cerciorarse de que las chispas generadas durante el mecanizado no representen un peligro al embestir personas ni puedan incendiar sustancias inflamables.

Durante el uso de la máquina pueden formarse polvos, astillas, virutas o se pueden tocar partes giratorias de la propia máquina: debido a los riesgos que pueden surgir, se recomienda utilizar siempre todos los D.P.I. (dispositivos de protección individual, como guantes, cascos, gafas protectoras, caretas para la protección de las vías respiratorias, etc.) según las normas de ley vigentes para precaver o reducir las posibilidades de accidentes.

La utilización continuada de la máquina puede causar daños al oído: llevar puestos cascos protectores.

**Atención:** la herramienta isiguiendo funcionando por unos segundos después del apagado. Las fresas pueden alcanzar altas temperaturas: prestar atención al riesgo de lesiones a personas o cosas y al peligro de incendio.

### USO CONFORME A LO DETERMINADO

Antes del uso cerciorarse de que las características de trabajo las fresas sean compatibles con las de la herramienta y que no estén rotas ni gastadas.

Cerciorarse de que las muelas o las fresas estén montadas, sean manejadas y guardadas cuidadosamente conforme a las indicaciones proporcionadas por el fabricante.

No utilizar ningún sistema de adaptación para fresas con espigas diferentes de las especificadas.

La máquina no debe funcionar en ambientes húmedos ni ante gases o líquidos inflamables.

Comprobar que la pieza a mecanizar esté bien afirmada.

En caso de utilización no conforme a las finalidades previstas, el usuario asume todas las responsabilidades ante eventuales daños y accidentes.

## **PARTES DE LA MAQUINA**

- 1 - Etiqueta de identificación
- 2 - Interruptor de conexión-desconexión
- 3 - Empuñadura
- 4 - Empuñadura auxiliar
- 5 - Tornillos fijación empuñadura auxiliar
- 6 - Agujeros ovalados para fijar accesorios
- 7 - Placa con guía derecha orientable o ruedecilla
- 8 - Contraplaca para la guía en profundidad
- 9 - Dispositivo de posicionamiento para recortar y respectivos tornillos de fijación
- 10 - Placa con guía para fresar ranuras
- 11 - Dispositivo de guía y posicionamiento para fresar ranuras
- 12 - Guía aumentada para la fresa
- 13 - Fresa
- 14 - Arbol portatenaza
- 15 - Tenaza portafresa
- 16 - Tuerca para apretar tenaza portafresa
- 17 - Ranuras para la ventilación del motor
- 18 - Rejilla portafiltro
- 19 - Filtro antipolvo
- 20 - Llaves de servicio

## **PUESTA EN FUNCIONAMIENTO**

Antes de poner en funcionamiento la máquina verificar que:

- el embalaje esté íntegro y no tenga señales de daños debidos al transporte y almacenamiento;
- a máquina esté completa: controlar que el número y la naturaleza de sus componentes se adecúen a cuanto se ilustra en el presente manual;
- a fuente de energía y las tomas de corriente disponibles puedan soportar la carga indicada en la tabla e impresa en la placa de identificación de a máquina cuyo facsimil, con las respectivas explicaciones, se ilustra en la página 23.

## **MONTAJE DE LA MAQUINA**

- Montar la empuñadura auxiliar (4) utilizando el tornillo correspondiente (5);
- posicionar el filtro antipolvo (19) en la rejilla (18) y montar a presión todo el conjunto en el cuerpo de la máquina;
- montar los accesorios idóneo para el trabajo que se entiende realizar.

## **MONTAJE DE LAS FRESAS**

- Según los accesorios ensamblados, las fresas debe montarse antes o después de los mismos;
- aflojar la tuerca de bloqueo (16) e insertar el mango de las fresas en la tenaza (15);
- manteniendo sujeto el árbol portatenaza (14) con una de las llaves en dotación, apretar la tuerca (16) teniendo cuidado que las fresas quede centradas y bien apretadas.

## **SUBSTITUCION DE LAS FRESAS**

- Con las llaves en dotación aflojar la tuerca (16) manteniendo sujeto el árbol portatenaza;
- substituir las fresas y apretar nuevamente.

## **MONTAJE DE LOS ACCESORIOS**

### **PARA RECORTAR BORDES**

- Montar los accesorios (7) y (8) posicionándolos en los agujeros ovalados (6) y fijarlos con los tornillos correspondientes, interponiendo las arandelas elásticas en dotación;
- según si se trabaja sobre bordes rectos o bien curvos o irregulares, utilizar la guía derecha o la ruedecilla;
- regular adecuadamente las fresas mediante el dispositivo de posicionamiento (9) y bloquear con los tornillos respectivos.

### **PARA FRESAR RANURAS**

- Si fuese necesario, substituir el guía fresa colocado en la placa de guía (7), con el guía fresa del diámetro mayor (12);
- montar una fresa de dimensiones apropiadas;
- si fuese necesario, montar y posicionar el dispositivo de guía y reculación (11).

## **UTENSILIOS DE TRABAJO ADMITIDOS**

Fresas con vástago Ø 6 mm.

## **ANTES DE LA PUESTA EN SERVICIO**

Verificar:

- que la fuente de energía se adecúe a las características de la máquina;
- que el cable de alimentación y el enchufe correspondiente estén en perfecto estado;
- que el interruptor de conexión/desconexión funcione bien operando con el enchufe desconectado;
- que todos los componentes de la máquina estén correctamente ensamblados y no presenten señales de daño;
- que las ranuras de ventilación no estén obstruidas (17);
- que las fresas esté montadas correctamente (13).

## **ARRANQUE Y PARADA**

- **Arranque:** empujar hacia adelante la corredera del interruptor (2).
- **Parada:** empujar hacia atrás el interruptor (2).

## **FUNCIONAMIENTO DE PRUEBA**

Hacer funcionar la máquina y controlar que no hayan vibraciones anómalas y que las fresas no presente asimetrías axiales.

**En caso contrario, desconectar inmediatamente y eliminar las anomalías.**

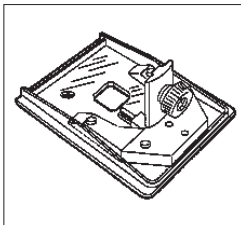
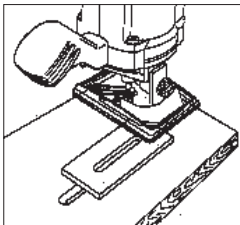
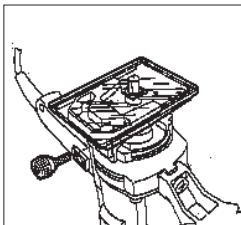
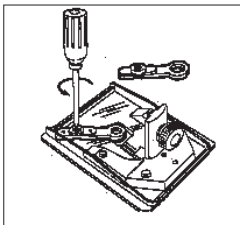
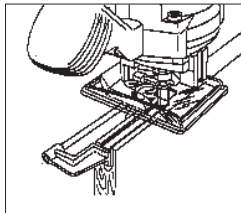
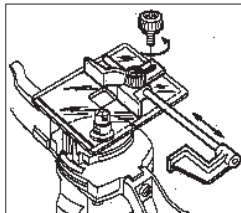
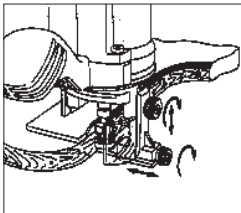
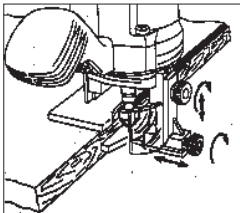

### **MANTENIMIENTO**

Todas las operaciones deben realizarse con el enchufe desconectado. Al final del trabajo, o en caso de necesidad; desempolvacar el cuerpo de la máquina con un soplo de aire comprimido, prestando particular atención a la limpieza de las ranuras de ventilación del motor.

**No se admiten otras intervenciones por parte del usuario.**

Todas las operaciones de mantenimiento y limpieza de partes internas, como escobillas, rodamientos, engranajes etc., deberán realizadas únicamente por un taller de servicio autorizado.

### **SEGURIDAD ELECTRICA - BAJA TENSION**

Las pruebas/ verificaciones están estadas ejecutadas en acuerdo a las vigentes normas:

EN 60745-1 seguridad de las erramientas electricas a motor portatil  
EN 60745-2-15 particulararas normas por fresadora de cantos.

### **PROTECCION CONTRA LAS PERTURBACIONES RADIOFONICAS**

Las máquinas se fabrican respetando a losefectos de prevención y eliminación de las perturbaciones radiofónicas medidos según la normas EN55014-1+EN55014-2; EN61000-3-2+EN61000-3-3.

### **EMISION DE RUIDO**

El nivel de potencia sonora, en el puesto de trabajo, generado por la máquina en condiciones normales es de 84,5 dB (A) medidos según las normas EN ISO 3744 + UNI EN ISO 11202.

**Atención: llevar adecuadas protecciones para el oído! (ver advertencias generales).**

### **VALOR MEDIO DE LA ACELERACION**

El valor cuadrático medio de la aceleración es inferior a 2,5 m/seg<sup>2</sup>. medidos según la normas UNI EN 28662 + UNI EN ISO 5349.

## GARANTIA

Todas las máquinas fabricadas por **RUPES** Spa están garantizadas durante 12 meses a partir de su fecha de compra, contra defectos tanto de materiales, como de fabricación.

Las máquinas deben ser utilizadas exclusivamente con accesorios y repuestos originales **RUPES**: se rehúsa cualquier responsabilidad ante daños o accidentes causados por el incumplimiento de la presente norma que también anula la garantía.

La garantía caduca si no se respetan las prescripciones del presente manual o si la máquina se usa de manera impropia. También caduca si la máquina es desmontada o abierta abusivamente o si presenta daños derivados del maltrato de la misma. **La garantía**

## PLACA DE IDENTIFICACION DE LA MAQUINA

### POSICION Y SIGNIFICADO DE LOS DATOS

1. Tipo de máquina.
2. Tensión nominal de operación en Voltios (V).
3. Frecuencia de operación en Hertz (Hz).
4. Datos técnicos de la máquina.
5. Corriente absorbida expresada en Amperes (A). Controlar que la línea eléctrica a la cual se conecta la máquina pueda soportar fácilmente, por lo menos, la corriente indicada.
6. Potencia absorbida expresada en Watt (W).
7. Número de matrícula o de serie de la máquina.
8. Número de revoluciones/min.
9. El cuadrado doble indica que la máquina está doblemente aislada y, por lo tanto, no requiere la puesta a tierra a través del cable de alimentación.

10. ⚠ Antes de accionar este producto es necesario leer detenidamente estas instrucciones.

11. ⚠ Dispositivos de protección individuales.

12. ⚠ De conformidad con la Directiva Europea 2002/96/CE (RAEE) +2003/108/CE y su aplicación en el derecho nacional, el producto no debe abandonarse en el medio ambiente ni eliminarse junto con los residuos domésticos al final de su vida útil, sino que debe eliminarse en centros de recogida diferenciada autorizados (contactar con las autoridades locales competentes para saber dónde entregar el producto según las normas de ley). La eliminación correcta del producto contribuye a la protección de la salud y a la salvaguarda del medio ambiente. La eliminación abusiva del producto conlleva sanciones a cargo de los transgresores.



**está subordinada al relleno del cupón incluido en la última de tapa del presente manual de instrucciones.** En caso de comprobado mal funcionamiento, la máquina, acompañada del certificado de garantía, deberá entregarse o enviarse con porte pagado, sin desmontarla y en su embalaje original, a la fábrica o a un Centro de Asistencia autorizado indicado en la lista adjunta al presente manual. En ningún caso la garantía da derecho a la sustitución de la máquina. La **RUPES** Spa se reserva el derecho de aportar sin previo aviso cualquier modificación de las características técnicas o estéticas de sus productos. No se asume ninguna responsabilidad por eventuales errores de impresión. Este documento anula y sustituye los precedentes.

## DECLARACIÓN DE CONFORMIDAD

Año de aposición de l'imprimido  : 96

Declaramos bajo nuestra exclusiva responsabilidad que **l'herramienta eléctrica a motor portatil**, en clase de protección II representado, es conforme a los Requisitos Esenciales de Seguridad de las Normativas:

**2006/42/CE** Máquinas

**2006/95/CE** Baja Tensión

**2004/108/CE** Compatibilidad electromagnética

Las pruebas/verificaciones están estadas ejecutadas en acuerdo a las vigentes Normas Armonizadas Europeas

Baja Tensión:

**EN ISO 12100: 2010** Seguridad de la maquinaria - Principios generales de proyección - Evaluación y reducción del riesgo

**EN 60745-1: 2008** Seguridad de las herramientas eléctricas a motor portatil

**EN 60745-2-1: 2009** Particulares normas por fresadora de cantos

**UNI EN ISO 3744:1997** Acústica. Determinación de los niveles de potencia sonora de fuentes de ruido utilizando presión Sonora. Método de ingeniería para condiciones de campo libre sobre un plano reflectante.

**UNI EN ISO 11202: 1997** Acústica. Ruido emitido por máquinas y equipos. Medición de los niveles de presión acústica de emission en el puesto de trabajo y en otras posiciones especificadas a partir del nivel de potencia sonora.

**UNI EN 28662-1: 1993** Herramientas mecánicas portátiles de mano. Medición de las vibraciones en la empuñadura.

**UNI EN ISO 5349-1: 2004** Vibraciones mecánicas. Medición y evaluación de la exposición humana a las vibraciones transmitidas por la mano. Requisitos generales.

Compatibilidad electromagnética:

**EN 55014-1: 2008 + EN 55014-2: 1998**

**EN 61000-3-2: 2009 + EN 61000-3-3: 2008**

Campos electromagnéticos:

**EN 62233: 2008**

**RUPES** S.p.A  
IL PRESIDENTE  
*G. Valentini*

TYPE
BESCHERMINGSKLASSE
AANSLUITSPANNINGE
STROOMOPNAME
OPGENOMEN VERMOGEN
TOERENTAL R.P.M.
SPANTANGDIAMETER mm
GEWICHT Kg

RP84
II
230 V - 50 Hz
1,7 A
350 W
20.000
6
2,0

## ALGEMENE WAARSCHUWINGEN

### VEILIGHEIDS- EN ONGEVALPREVENTIEVOORSCHRIFTEN

De veiligheids- en ongevalpreventievoorschriften staan in het boekje "VEILIGHEIDSADVIEZEN" dat bij dit boekje hoort; in de gebruiksaanwijzing staat extra informatie die alleen betrekking heeft op het specifieke gebruik van de machine.

Alle werkzaamheden aan de machine moeten uitgevoerd worden als de stekker uit het stopcontact gehaald is.

Alvorens de machine in te schakelen moet erop gelet worden dat men de machine stevig vast heeft en dat de machine geen contact maakt met het werkoppervlak.

De frezen juist gemonteerd en vastgezet zijn.

Men moet zich ervan verzekeren dat de gedurende de bewerking ontstane vonken geen gevaar kunnen opleveren voor mensen of brandbare stoffen.

Tijdens het gebruik van de machine kunnen er stofdeeltjes, splinters en spanen voortgebracht worden of kan men in aanraking komen met de draaiende delen van de machine: met het oog op de risico's die zich kunnen voordoen wordt geadviseerd om altijd alle PBM's (persoonlijke beschermingsmiddelen, zoals werkhandschoenen, gehoorbeschermers, een veiligheidsbril, een masker ter bescherming van de luchtwegen enz.) die door de geldende wettelijke normen voorgeschreven worden te gebruiken om de mogelijkheid van ongelukken te voorkomen of te beperken.

Langdurig gebruik van de machine kan tot gehoorbeschadigingen leiden; daarom moeten er gehoorbeschermers gedragen worden.

**Let op:** het gereedschap blijft na het uitzetten nog enkele seconden werken. De temperatuur van de frezen kan hoog oplopen: er moet opgepast worden voor het gevaar van letsel aan personen of schade aan voorwerpen en brandgevaar.

### GEBRUIK IN OVEREENSTEMMING MET DE VOORZIENE GEBRUIKSDOELEINDEN

Controleer voor gebruik dat de werkeigenschappen van de frezen compatibel zijn met die van het werktuig en dat ze niet stuk of versleten zijn.

Controleer dat de frezen zorgvuldig gemonteerd, behandeld en bewaard zijn zoals aangegeven door de fabrikant.

Gebruik geen aanpassingssysteem voor frezen met andere dan gespecificeerde hakken.

Gebruik de slijpkant van de slijpsteen niet als slijpmachine.

De machines mogen niet in een vochtige omgeving werken.

Er moet gecontroleerd worden of het materiaal dat bewerkt moet worden voldoende bevestigd is.

In geval van gebruik voor doeleinden waarvoor de machine niet bestemd is, neemt de gebruiker alle verantwoordelijkheid op zich voor eventuele schade en ongelukken.



## **ONDERDELEN VAN DE MACHINE**

- 1 - Typeplaatje
- 2 - Aan-uit schakelaar
- 3 - Handgreep
- 4 - Extra handgreep
- 5 - Schroef ter bevestiging van de kogelhandgreep
- 6 - Sleufgaten voor bevestigen van accessoires
- 7 - Plaat met rechte draaibare geleider of wieltje
- 8 - Diepteaanslag
- 9 - Positioneersysteem voor slijpen en bijbehorende bevestigingsschroeven
- 10 - Plaat met geleider voor frezen van groeven
- 11 - Geleide- en positioneersysteem voor frezen van groeven
- 12 - Grote freesgeleider
- 13 - Frees
- 14 - Spantangas
- 15 - Freesspantang
- 16 - Borgmoer freesspantang
- 17 - Ventilatiegleuven van de motor
- 18 - Filterhouder
- 19 - Stoffilter
- 20 - Steeksleutel

## **INGEBRUIKNEMING**

Alvorens de machine in te schakelen moet gecontroleerd worden of:

- de doos intact is en geen tekenen van beschadiging door het transport en de opslag vertoont;
- de machine compleet is; er moet gecontroleerd worden of het aantal en de aard van de onderdelen klopt met dat wat in dit boekje staat;
- de beschikbare energiebron en stopcontacten de belasting die aangegeven is in de tabel en op het typeplaatje van de machine, waarvan het facsimile op blz. 27 afgebeeld is, kan verdragen.

## **MONTEREN VAN DE MACHINE**

- Monteer de hulphandgreep (4) met de speciale schroef (5);
- plaats het stoffilter (19) in het rooster (18) en monteer daarna alles op de machine door erop te drukken;
- monteer de geschikte accessoires voor het werk dat u wilt gaan doen.

## **MONTEREN VAN DE FREZEN**

- Afhankelijk van de accessoires die gemonteerd zijn moeten de frezen ervoor of erna gemonteerd worden;
- draai de borgmoer (16) los en steek de schacht van de frees in de spantangas (15);
- houd de spantangas (14) met één van de meegeleverde sleutels tegen en draai de moer (16) aan waarbij u erop moet letten dat de frezen gecentreerd en goed gespannen zijn.

## **VERWISSELEN VAN DE FREZEN**

- Draai met de meegeleverde sleutels de moer (16) los en houd daarbij de spantangas tegen;
- verwissel de frezen en zet ze opnieuw vast.

## **MONTEREN VAN DE ACCESSOIRES**

### **OM RANDEN TE SLIJPEN**

- Monteer de accessoires (7) en (8) door ze in de sleufgaten te positioneren en bevestig ze met de speciale schroeven, doe de meegeleverde veerringen ertussen;
- al naargelang u op rechte, gebogen of onregelmatige randen werkt moet u de rechte geleider of het wieltje gebruiken;
- stel de frezen met het positioneersysteem (9) op de juiste manier af en zet ze met de betreffende schroeven vast.

### **OM GROEVEN TE FREZEN**

- vervang indien nodig de freesgeleider op de geleideplaat (7) door de freesgeleider met een grotere diameter (12);
- monteer een frees met geschikte afmetingen;
- monteer en positioneer indien nodig het geleide- en regelsysteem (1).

## **HULPGEREEDSCHAPPEN DIE GEBRUIKT MOGEN WORDEN**

Frezen met een schacht van Ø 6 mm.

## **PVÓÓR DE INBEDRIJFSTELLING**

Controleer of:

- de energiebron in overeenstemming is met de kenmerken van de machine;
- het elektrische snoer en de betreffende stekker in goede staat zijn;
- de aan-/uitschakelaar goed functioneert, maar werk met de stekker uit het stopcontact;
- alle onderdelen van de machine op de juiste manier gemonteerd zijn en geen beschadigingen vertonen;
- de ventilatiegleuven niet verstopt zijn (17);
- de frezen juist bevestigd zijn (13).

## **STARTEN EN STOPPEN**

- Starten: druk de AAN/UIT schakelaar (2) naar voren.
- Stoppen: de schakelaar (2) terug schuiven.

## **WERKINGSTEST**

Start de machine en controleer of er geen abnormale trillingen zijn en of de frezen in het midden draaien.

**Als dit wel het geval is moet u de machine onmiddellijk uitschakelen en de storing proberen te verhelpen.**

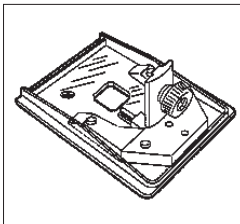
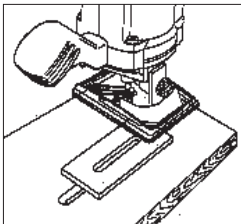
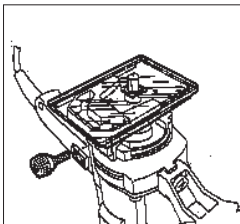
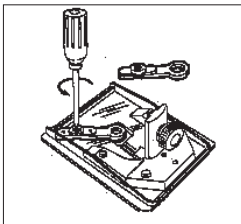
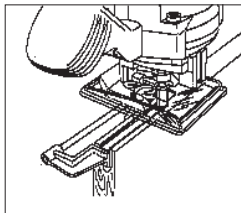
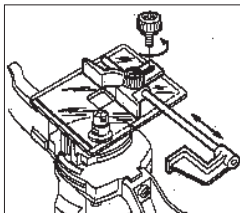
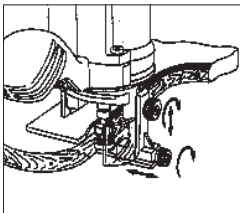
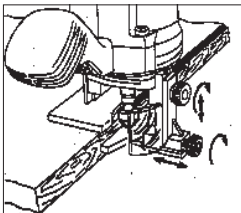

### **ONDERHOUD**

Alle werkzaamheden moeten uitgevoerd worden terwijl de stekker uit het stopcontact gehaald is.

Aan het einde van het werk of indien nodig, moet het machineblok met een straal perslucht schoongebazen worden waarbij er goed op gelet moet worden dat de ventilatiegloeuen van de motor goed schoongemaakt worden.

**De gebruiker mag geen andere werkzaamheden uitvoeren.**

Voor het onderhoud en de periodieke reiniging van de inwendige delen, zoals de borstels, de lagers, de tandwielen enz. of in andere gevallen moet u zich tot een erkende servicedienst wenden.

### **ELEKTRISCHE VEILIGHEID - LAAGSPANNING**

De beproevingen/controles zijn verricht in overeenstemming met de normen: EN 60745-1 Veiligheid van handgereedschap met elektrische aandrijving EN 60745-2-15 Bijzondere eisen voor bovenfrees.

### **AFSCHERMING VAN RADIOSTORINGEN**

De machines zijn in overeenstemming met de effecten van het voorkomen en opheffen van radiostoringen gemeten volgens de normen EN 55014-1 + EN 55014-2; EN 61000-3-2 + EN61000-3-3.

### **UITGESTRAALD GELUID**

Het geluidsniveau, op de werkplek, dat in normale omstandigheden door de machine wordt voortgebracht, is 84,5 dB (A), gemeten volgens de normen EN ISO 3744 + UNI EN ISO 11202.

**Let op: draag geschikte hulpmiddelen om het gehoor te beschermen! (zie algemene waarschuwingen).**

### **GEMIDDELDE VERSNELLINGSWAARDE**

De kwadratische gemiddelde versnellingswaarde is minder dan 2,5 m/sec<sup>2</sup>. gemeten volgens de norm UNI EN28662 + UNI EN ISO 5349.



## GARANTIE

Op alle machines die door **RUPES S.p.A.** gemaakt zijn wordt vanaf de datum van aankoop 12 maanden garantie verleend, tegen fabrieks- en materiaalfouten. De machines mogen uitsluitend met originele accessoires en onderdelen van **RUPES** gebruikt worden: alle aansprakelijkheid voor schade of ongelukken die veroorzaakt zijn doordat dit voorschrijf niet in acht genomen is wordt van de hand gewezen en hierdoor vervalt ook de garantie. De garantie vervalt indien de aanwijzingen die in de gebruiksaanwijzing staan niet opgevolgd zijn of indien de machine voor andere doeleinden gebruikt is dan waarvoor de machine bedoeld is. De garantie wordt ook ongeldig als de machine uit elkaar gehaald wordt of gemanipuleerd wordt of als er beschadigingen zijn die duidelijk te wijten zijn aan

een slechte verzorging ervan. **De garantie gaat in wanneer de coupon die op de laatste bladzijde van de omslag van dit boekje staat ingevuld is.** Wanneer de machine defect is of niet correct functioneert moet de machine niet gedemonteerd en in de oorspronkelijke verpakking ingeleverd worden bij of franco teruggestuurd worden naar de fabrikant of een officieel servicecentrum dat op de lijst die bij dit boekje gevoegd is staat. In ieder geval geeft de garantie geen recht op vervanging van de machine. De firma **RUPES Spa** behoudt zich het recht voor om zonder voorafgaande kennisgeving wijzigingen aan de technische of esthetische specificaties van haar producten aan te brengen. De firma kan op geen enkele manier aansprakelijk gesteld worden voor eventuele drukfouten. Dit drukwerk heft alle vorige uitgaven op en komt hiervoor in de plaats.

## TYPEPLAATJE VAN DE MACHINE

### PLAATS EN BETEKENIS VAN DE GEGEVENS

1. Type machine
2. Nominale aansluitspanning in Volt (V)
3. Frequentie in Hertz (Hz)
4. Stroomopname in ampère (A). Er moet gecontroleerd worden of het elektriciteitsnet waar de machine op aangesloten wordt tenminste de aangegeven stroomsterkte makkelijk kan verdragen.
5. Opgenomen vermogen in Watt (W)
6. Machinecode of serienummer
7. Technische gegevens van de machine
8. Toerental rpm
9. Het teken met het dubbele vierkant geeft aan dat de machine dubbel geïsoleerd is en dus niet via het elektrische snoer geaard hoeft te worden.
10.  Lees deze instructies zorgvuldig door alvorens het apparaat in werking te stellen.
11.  Persoonlijke beschermingsmiddelen.
12.  In overeenstemming met de Europese Richtlijn 2002/96/EG (RAEE) +2003/108/EG en de nationale wetgeving mag dit product aan het eind van zijn levensduur niet worden weggegooid bij het huishoudelijk afval, maar moet het worden ingeleverd bij de daarvoor bestemde en geautoriseerde inzamelpunten (neem voor informatie over een erkend inzamelpunt bij u in de buurt contact op met uw gemeente). Een juiste verwerking van het product draagt bij aan de bescherming van de volksgezondheid en het milieu. Een illegale afvoer van het product is strafbaar.



## VERKLARING VAN OVEREENSTEMMING

Bijzondere eisen voor  markering aangebracht is: 96

Wij verklaren geheel onder eigen verantwoordelijkheid dat het draagbaar **handgereedschap met motoraandrijving**, van de beschermingsklasse II waar deze verklaring betrekking op heeft, in overeenstemming is met de Fundamentele Veiligheidseisen van de Richtlijnen:  
**2006/42/EG** Machinerichtlijn  
**2006/95/EG** Laagspanningsrichtlijn  
**2004/108/EG** Elektromagnetische Compatibiliteitsrichtlijn

De beproevingen/controles zijn verricht in overeenstemming met de geldende Geharmoniseerde Europese normen op het gebied van Laagspanning:  
**EN ISO 12100: 2010** Veiligheid van machines – Algemene ontwerpbeginselen – Risicobeoordeling en risicoreductie  
**EN 60745-1: 2008** Veiligheid van handgereedschap met elektrische aandrijving  
**EN 60745-2-15: 2009** Bijzondere eisen voor bovenfrees  
**UNI EN ISO 3744: 1997** Akoestiek. Bepaling van geluidsvermogensniveaus van geluidsbronnen.  
**UNI EN ISO 11202: 1997** Akoestiek. Geluid uitgestraald door machines en toestellen  
**UNI EN 28662-1: 1993** Handgereedschap. Meting van trillingen aan het handvat.  
**UNI EN ISO 5349-1: 2004** Mechanische trillingen. Meting en beoordeling van blootstelling van het menselijk lichaam aan hand-armtrillingen.

Compatibilità elettromagnetica:  
**EN 55014-1: 2008 + EN 55014-2: 1998;**  
**EN 61000-3-2: 2009 + EN61000-3-3: 2008**

Campi elettromagnetici:  
**EN 62233: 2008**

**RUPES** S.p.A.  
IL PRESIDENTE  
G. Valentini

МОДЕЛЬ
КЛАСС ЗАЩИТЫ
РАБОЧЕЕ НАПРЯЖЕНИЕ
ПОТРЕБЛЯЕМЫЙ ТОК
ПОТРЕБЛЯЕМАЯ МОЩНОСТЬ
ОБОРОТЫ/МИН
ДИАМЕТР ЦАНГОВОГО ПАТРОНА мм
МАССА кг

RP84
II
230 В-50 Гц
1,7 А
350 Вт
20.000
6
2,0

## ОБЩИЕ ПРАВИЛА

### ПРАВИЛА ТЕХНИКИ БЕЗОПАСНОСТИ И ПРЕДУПРЕЖДЕНИЯ ПРОИЗВОДСТВЕННОГО ТРАВМАТИЗМА

Инструкции по технике безопасности и предупреждению производственного травматизма представлены в брошюре "УКАЗАНИЯ ПО ТЕХНИКЕ БЕЗОПАСНОСТИ", которая входит в состав данной документации; инструкция по эксплуатации содержит информацию, относящуюся только к специфике работы машины. Любое вмешательство должно осуществляться при отсоединенной вилке электропитания.

Прежде, чем запустить машину в работу, убедитесь, что она крепко удерживается рукой и не соприкасается с рабочей поверхностью. Фрезы правильно смонтированы и закреплены.

Убедитесь, что искры, образующиеся при работе, не создают опасность для людей и не могут привести к поджогу легковоспламеняющихся веществ.

Во время использования машины может образовываться пыль, крошка, стружка или возможно прикосновение к вращающимся частям машины: в связи с имеющейся опасностью рекомендуется всегда использовать все средства индивидуальной защиты С.И.З (такие, как перчатки, наушники, защитные очки, защитные маски для дыхательных путей и т.п.) согласно нормативам действующих законов по предупреждению и уменьшению производственного травматизма.

Длительная работа с машиной может привести к нарушению слуха: использовать защитные наушники.

**Внимание!** Машина продолжает работать в течении нескольких секунд после ее выключения! Фрезы могут нагреваться до высоких температур: будьте внимательны и помните об опасности нанесения ранений персоналу или повреждений предметам, а также об опасности пожара.

### ИСПОЛЬЗОВАНИЕ В СООТВЕТСТВИИ С НАЗНАЧЕНИЕМ

Прежде, чем начать использовать машину, проверить, что рабочие характеристики фрез совпадают с рабочими характеристиками машины и что фрезы не изношены и не имеют поломок.

Проверить, что фрезы установлены, используются и хранятся в соответствии с указаниями предприятия-изготовителя.

Не используйте для фрез никаких других адаптивных систем, кроме тех, что указаны.

Машины не должны работать во влажных помещениях или в присутствии воспламеняющихся газов или жидкостей.

Убедитесь, что предмет обработки хорошо закреплен.

В случае использования машины не по назначению, потребитель несет всю ответственность за возможные ущерб и несчастные случаи.

## **ЧАСТИ МАШИНЫ**

- 1 - Идентификационная табличка
- 2 - Выключатель включения/выключения
- 3 - Рукоятка
- 4 - Вспомогательная рукоятка
- 5 - Винты, закрепляющие вспомогательную рукоятку
- 6 - Прорези для закрепления дополнительных принадлежностей
- 7 - Пластина с прямой ориентированной направляющей или диск
- 8 - Направляющая контрольная пластина, расположенная снизу
- 9 - Устройство для позиционирования при обрезке кромок и соответствующие винты для его закрепления
- 10 - Пластина с направляющей для фрезерования канавок
- 11 - Направляющее и позиционирующее устройство для фрезерования канавок
- 12 - Направляющая фрезы большего размера
- 13 - Фреза
- 14 - Ось, несущая цанговый патрон
- 15 - Зажим, держащий фрезу
- 16 - Затяжная гайка для цангового патрона
- 17 - Вентиляционные отверстия мотора
- 18 - Решетка для фильтра
- 19 - Пылесобирающий фильтр
- 20 - Рабочий ключ

## **ЗАПУСК В РАБОТУ**

Прежде, чем запустить машину, убедиться, что:

- упаковка целая и не имеет следов нарушений или повреждений в результате транспортирования и хранения;
- машина комплектна; проверить, что количество и тип ее составных частей соответствуют описанию, имеющемуся в данном руководстве;
- источник энергии и электрические розетки отвечают той нагрузке, которая указана в таблице и воспроизведена на идентификационной табличке машины, чье изображение с пояснениями помещено на стр.31.

## **ПОДГОТОВКА МАШИНЫ**

- Монтировать дополнительную рукоятку (4) с помощью соответствующего винта (5);
- установить противопыльный фильтр (19) на решетку (18), затем монтировать все с натягом на корпусе машины;
- монтировать дополнительные приспособления, отвечающие работе, которую необходимо выполнить.

## **МОНТАЖ ФРЕЗ**

- в зависимости от установленных дополнительных приспособлений, перед или после их установки;
- ослабить зажимную гайку (16) и вставить хвостовик фрезы в зажим (15);
- удерживая в неподвижном положении ось (14), несущую зажим, с помощью одного из прилагаемых ключей, затянуть гайку (16), обращая внимание на то, что фрезы правильно центрированы и хорошо закреплены.

## **ЗАМЕНА ФРЕЗ**

- с помощью прилагаемых ключей ослабить гайку (16), удерживая в неподвижном положении ось, несущую зажим;
- заменить фрезы и вновь закрепить их.

## **МОНТАЖ ДОПОЛНИТЕЛЬНЫХ ПРИСПОСОБЛЕНИЙ**

### **ДЛЯ ОБРЕЗАНИЯ КРОМОК**

- Монтировать, установив в прорези (6) дополнительные приспособления (7) и (8), закрепив их с помощью соответствующих винтов и вставив прилагаемые эластичные круглые прокладки;
- в зависимости от того, какими будут обрабатываемые кромки: прямыми или криволинейными или нерегулярными, использовать прямую направляющую или диск;
- регулировать соответствующим образом фрезу с помощью устройства позиционирования (9) и заблокировать с использованием прилагаемых винтов.

### **ДЛЯ ФРЕЗЕРОВАНИЯ КАНАВОК**

- если необходимо, заменить направляющую фрезы, установленную на направляющей пластине (7), на направляющую фрезы большего диаметра (12);
- монтировать фрезу соответствующего размера;
- если необходимо, монтировать и позиционировать направляющее устройство и устройство для регулирования (11).

## **ДОПУСКАЕМЫЕ РАБОЧИЕ ИНСТРУМЕНТЫ**

Фрезы с хвостовиком Ø 6 мм.

## **ПРЕЖДЕ, ЧЕМ ЗАПУСТИТЬ МАШИНУ В РАБОТУ**

Убедиться, что:

- источник энергии соответствует характеристикам машины;
- питающий кабель и соответствующая вилка в безуровневом состоянии;
- выключатель включения/выключения в рабочем состоянии (проверку осуществить при отсоединенной вилке);
- все составные части машины правильно смонтированы и не имеют следов повреждений;
- вентиляционные отверстия не засорены;
- фрезы правильно закреплены (13).

## **ЗАПУСК И ОСТАНОВКА**

- Запуск: переместить вперед ползунок переключателя (2);
- Остановка: перевести назад переключатель (2).

## **КОНТРОЛЬНЫЙ ЗАПУСК**

Запустить машину и контролировать, что не имеют места аномальные вибрации или, что при вращении фрезы центрированы.

**В противном случае немедленно выключить машину и устранить аномалии.**

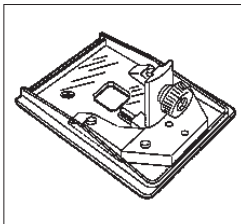
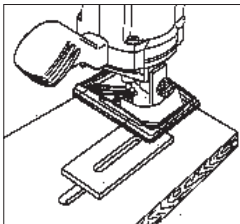
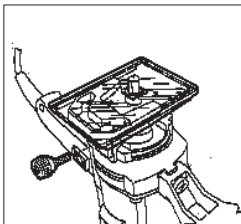
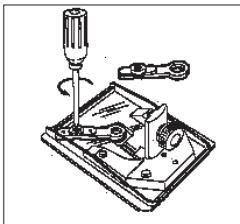
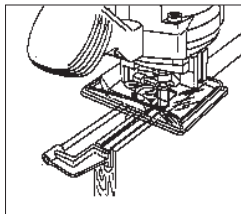
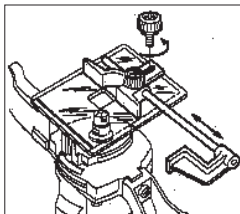
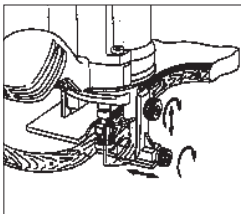
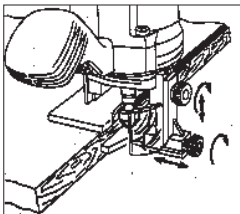

### **ОБСЛУЖИВАНИЕ**

Все операции проводятся при отсоединенной машине.

По окончании работы, в случае необходимости, очистить струей воздуха поверхность машины от пыли.

**Не допускаются другие вмешательства со стороны потребителя.**

Для обслуживания и периодической очистки внутренних частей машины, таких, как подшипники, зубчатые передачи и т.п. и при любой другой необходимости следует обращаться в специализированные центры технического обслуживания.

### **ЭЛЕКТРОБЕЗОПАСНОСТЬ – НИЗКОЕ НАПЯЖЕНИЕ**

Проверочные испытания были проведены в соответствии с нормами.

EN 60745-1 Безопасность переносных электрических инструментов с мотором.

EN 60745-2-15 особые нормы для кромообрезного инструмента.

### **ЭКРАНИРОВАНИЕ ОТ РАДИОПОМЕХ**

Машины соответствуют требованиям по предупреждению и устранению радиопомех в согласии с нормой EN55014-1+EN55014-2; EN61000-3-2+

EN61000-3-3.

### **ШУМООБРАЗОВАНИЕ**

Уровень эквивалентного звукового давления (уровню шума) в 84,5 дБ (А) и замерен согласно нормам EN ISO 3744 + UNI EN ISO 11202.

**Внимание:** Надевать соответствующие наушники для защиты слуха! (смотри общие правила).

### **СРЕДНЕЕ ЗНАЧЕНИЕ УСКОРЕНИЯ**

Среднеквадратичное значение ускорения, замеренное согласно нормам UNI EN 28662 + UNI EN ISO 5349, ниже 2,5 м/с<sup>2</sup>.

## ГАРАНТИЯ

Все машины, изготовленные предприятием акционерного общества **RUPES**, имеют гарантийный срок 12 месяцев со дня покупки на предмет выявления дефектов производства и материалов. Машины должны быть использованы только с оригинальными дополнительными приспособлениями и запасными частями предприятия **RUPES**: отклоняется любая ответственность за ущерб и несчастные случаи, произошедшие в результате неследования этой норме, что приводит также и к потере гарантии. Гарантия теряется всякий раз, когда не соблюдаются указания, представленные в этом руководстве или всякий раз, когда машина используется не по назначению. Теряется гарантия в том числе и тогда, когда машина подвергалась разборке или нарушена или очевидны повреждения, связанные с плохим уходом

## ИДЕНТИФИКАЦИОННАЯ ТАБЛИЧКА МАШИНЫ

### РАСПОЛОЖЕНИЕ И ЗНАЧЕНИЕ ДАННЫХ

1. Тип машины.
2. Номинальное рабочее напряжение в Вольтгах (В).
3. Рабочая частота в Герцах (Гц).
4. Потребляемый ток в Амперах (А). Убедиться в том, что электрическая линия, к которой подсоединена машина, может с запасом пропускать хотя бы указанный ток.
5. Потребляемая мощность в Ваттах (Вт).
6. Регистрационный номер или номер серии машины.
7. Технические характеристики машины.
8. Число оборотов об/мин.
9. Двойным квадрат указывает, что машина имеет двойную изоляцию и значит не требует необходимости в заземлении через шнур питания.
10.  Прочтите все эти инструкции перед включением данного устройства.
11.  Средства индивидуальной защиты.
12.  Изделие, в соответствии с Европейской Директивой 2002/96/CE (RAEE) + 2003/108/CE и ее включением в национальное законодательство, по окончании срока службы не должно выбрасываться в неполюженных местах или вместе с бытовым мусором, а должно сдаваться в уполномоченные центры дифференцированного сбора мусора (для получения информации по утилизации изделия в соответствии с положениями закона обращайтесь в местные компетентные органы). Правильная утилизация изделия способствует охране здоровья и окружающей среды. При неразрешенной законом утилизации изделия к нарушителям применяются санкции.

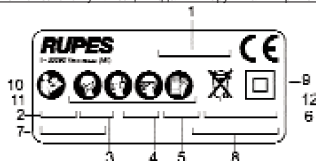

за машиной. Гарантия зависит от заполнения гарантийного талона, представленного на **последней странице данной инструкции**. Когда выявилась неисправность, машина с приложенным гарантийным талоном в неразобранном виде и в оригинальной упаковке должна быть передана или отправлена по почте за счет потребителя на предприятие-изготовитель или в один из специализированных центров технического обслуживания, список которых приложен к данной инструкции. В любом случае наличие гарантии не дает право на замену машины. Акционерное общество **RUPES** оставляет за собой право вносить любые изменения в технические характеристики или внешний вид выпускаемых им машин без предварительного оповещения. Не несет ответственности за возможные ошибки при печати. Это издание отменяет и заменяет все предыдущие.

## ЗАЯВЛЕНИЕ О СООТВЕТСТВИИ

Год маркировки  : 96

Заявляем исключительно под нашу ответственность, что представленный переносной электрический инструмент с мотором класса защиты II соответствует Основным Требованиям по Безопасности, изложенным в Директивах: **2006/42/CE ДИРЕКТИВА ПО МАШИННОМУ ОБОРУДОВАНИЮ** **2006/95/CE Низкое Напряжение** **2004/108/CE Электромагнитная совместимость**

Проверочные испытания были проведены с соответствием с действующими Едиными Европейскими нормами.  
Низкое Напряжение:

**EN ISO 12100: 2010** Безопасность машинного оборудования – Общие принципы проектирования – Оценка и снижение опасности  
**EN 60745-1: 2008** Безопасность переносных электрических инструментов с мотором.  
**EN 60745-2-15: 2009** особые нормы для кромкообрезного инструмента  
**UNI EN ISO 3744: 1997** Акустика. Определение уровней звуковой мощности источников шума.  
**UNI EN ISO 11202: 1997** Акустика. Уровень шума, создаваемого машинами и оборудованием.  
**UNI EN 28662-1: 1993** Портативные станки. Измерение вибрации на ручке.  
**UNI EN ISO 5349-1: 2004** Механические вибрации. Измерение и оценка воздействия на человека вибрации, передаваемой на руку.

Электромагнитная совместимость:  
**EN 55014-1:2008 + EN 55014-2:1998**  
**EN 61000-3-2: 2009 + EN 61000-3-3: 2008**

Электромагнитные поля:  
**EN 62233: 2008**

**RUPES** S.p.A  
IL PRESIDENTE  
G. Valentini

**RUPES** S.p.A.

Via Marconi, 3A  
20080 VERMEZZO (Mi) - Italy  
Tel. 02/946941  
Fax 02/94941040

Uff. Vendite e assistenza clienti  
Tel. 02/94694312

e-mail: [info\\_rupes@rupes.it](mailto:info_rupes@rupes.it)  
web: <http://www.rupes.com>